

# Преобразователи частоты SystemeVar STV630

## Руководство по эксплуатации

105SE0048ii

Версия 1.0



Информация, представленная в настоящем документе, содержит общие описания и/или технические характеристики продукции. Настоящая документация не предназначена для замены и не должна использоваться для определения пригодности или надежности продуктов для конкретных пользовательских применений. Обязанностью любого пользователя или интегратора является проведение надлежащего и полного анализа рисков, оценки и тестирования продукции в отношении конкретного применения или использования. Ни Systeme Electric, ни какие-либо из его филиалов или дочерних компаний не несут ответственности за неправильное использование информации, содержащейся в настоящем документе. Если у Вас возникли какие-либо предложения по улучшению работы продукта или внесению правок, либо Вы обнаружили какие-либо ошибки в настоящей документации, сообщите нам об этом.

Производитель оставляет за собой право без предварительного уведомления пользователя вносить изменения в конструкцию, комплектацию или технологию изготовления продукции с целью улучшения его технических свойств.

Никакая часть настоящего документа не может быть воспроизведена в какой-либо форме и какими-либо средствами, электронными или механическими, включая фотокопирование, без письменного разрешения Systeme Electric.

При установке и использовании продукции необходимо соблюдать все соответствующие государственные, региональные и местные правила техники безопасности. Из соображений безопасности и для обеспечения соответствия задокументированным системным данным, любые ремонтные работы в отношении продукции и ее компонентов должен выполнять только производитель.

При использовании продукции, в соответствии с соблюдением требований по технической безопасности, пользователь обязан соблюдать соответствующие применимые инструкции.

Отказ от использования программного обеспечения Systeme Electric или одобренного программного обеспечения при использовании наших аппаратных продуктов может привести к травмам, причинению вреда или неправильным результатам работы продукции.

Несоблюдение изложенной в настоящем документе информации может привести к травмам или повреждению оборудования.

© [2023] Systeme Electric. Все права защищены.

# Предисловие

Благодарим вас за выбор преобразователя частоты серии SystemeVar типа STV630, предназначенного для привода насосов и вентиляторов.

Перед началом эксплуатации преобразователя частоты, пожалуйста, внимательно прочитайте это руководство. Неправильная эксплуатация может привести к неправильной работе преобразователя частоты, отказу или сокращению срока службы и даже к травмам, поэтому перед использованием преобразователя частоты следует внимательно прочитать настоящее руководство и действовать в строгом с ним соответствии.

В дополнение к инструкциям по эксплуатации, данное руководство также содержит электрические схемы для справки. В случае возникновения вопросов при эксплуатации данного преобразователя частоты, Вы можете связаться с представителями нашей компании в Вашем регионе или обратиться в центр обслуживания клиентов нашей компании.

Содержание данного руководства может быть изменено без предварительного уведомления.

При распаковывании, пожалуйста, проверьте следующее:

1. Наличие в упаковке заказанного Вами преобразователя частоты и руководства пользователя по эксплуатации
2. Соответствие технических характеристик, указанных в паспорте преобразователя частоты, с требованиями Вашего заказа
3. Отсутствие повреждений преобразователя частоты, полученных в ходе транспортировки
4. В нашей компании существует строгая система контроля качества производства продукции и упаковки при выходе с завода, однако если во время проверки были обнаружены какие-либо упущения, то для разрешения вопроса необходимо как можно скорее связаться с нашей компанией или Вашим поставщиком.

# Содержание

<b>Предисловие</b> .....	<b>3</b>
<b>Глава 1 Информация о безопасности</b> .....	<b>6</b>
1.1 Приёмочная проверка .....	6
1.2 Особые положения безопасной эксплуатации .....	7
1.3 Знаки безопасности на преобразователе частоты .....	8
<b>Глава 2 Данные паспортной таблички и правила наименования</b> .....	<b>9</b>
<b>Глава 3 Технические характеристики</b> .....	<b>10</b>
<b>Глава 4 Модельный ряд</b> .....	<b>12</b>
<b>Глава 5 Внешний вид и габаритные размеры</b> .....	<b>13</b>
<b>Глава 6 Техническое обслуживание</b> .....	<b>17</b>
6.1 Регулярное техническое обслуживание .....	17
6.2 Периодическая проверка .....	17
<b>Глава 7 Панель управления</b> .....	<b>18</b>
7.1 Внешний вид .....	18
7.2 Описание кнопок .....	18
7.3 Комплектность .....	19
<b>Глава 8 Специальные функции</b> .....	<b>20</b>
<b>Глава 9 Монтаж и подключение</b> .....	<b>23</b>
9.1 Выбор места и подготовка пространства под монтаж .....	23
9.2 Заземление .....	24
9.3 Типовая схема подключения .....	25
Типоразмер A1-A2 .....	25
Типоразмер B1-E2 .....	26
9.4 Силовой клеммник .....	26
9.4.1 Типоразмер 1 .....	27
9.4.2 Типоразмер 2 .....	27
9.4.3 Типоразмер 3 .....	27
9.4.4 Типоразмер 4 .....	27
9.4.5 Типоразмер 5 .....	27
9.4.6 Типоразмер 6 .....	28
9.4.7 Типоразмер 7 .....	28
9.4.8 Типоразмер 8 .....	28
9.4.9 Дополнительные положения по подключению силовой цепи .....	29
9.5 Контрольный клеммник .....	30
9.5.1 Описание контрольного клеммника .....	30

<b>Глава 10 Описание параметров</b> .....	<b>31</b>
<b>10.1 Защита паролем</b> .....	<b>31</b>
<b>10.2 Перечень параметров</b> .....	<b>31</b>
F0 Базовые параметры .....	31
F1 Данные двигателя .....	33
F2 Параметры управления двигателем .....	33
F3 U/F параметры .....	34
F4 Дискретные входы .....	35
F5 Выходы .....	38
F6 Управление пуском и остановом .....	39
F7 HMI .....	40
F8 Быстрый доступ .....	41
F9 Аварии и защиты .....	43
FA Параметры ПИД .....	46
Fb Резерв .....	49
FC Встроенный PLC .....	49
Fd Коммуникационные параметры .....	51
PE Резерв .....	52
FP Параметры пользователя .....	52
C1 Дополнительные параметры .....	52
C5 Параметры .....	52
C6 Настройки кривых FI (FIV, FIC) .....	53
C9 Другие группы параметров .....	54
CC Коррекция FIV, FIC .....	55
D0 Основные параметры мониторинга .....	56
<b>Глава 11 Неисправности, причины и способы устранения</b> .....	<b>58</b>
<b>11.1 Ошибки ПЧ и методы их устранения</b> .....	<b>58</b>
<b>11.2 Общие неисправности и методы их устранения</b> .....	<b>61</b>
<b>Глава 12 Комплектность</b> .....	<b>62</b>
<b>Глава 13 Реализация</b> .....	<b>62</b>
<b>Глава 14 Гарантия</b> .....	<b>62</b>
<b>Глава 15 Дополнительная информация</b> .....	<b>62</b>
<b>Описание джамперов</b> .....	<b>62</b>

# Глава 1 Информация о безопасности

Перед монтажом, эксплуатацией, техническим обслуживанием и проверкой частотного преобразователя необходимо внимательно ознакомиться с данной инструкцией.

Для обеспечения Вашей безопасности, безопасности оборудования и имущества перед использованием частотного преобразователя нашей компании необходимо внимательно прочитать содержание данной главы. В данном руководстве все важные вопросы, связанные с безопасной эксплуатацией, помечены знаками «Предупреждение» и «Внимание».

 <p>Предупреждение</p>	<p>Указывает на существование потенциальной опасности. Если эксплуатация выполняется не в соответствии с требованиями, то это может привести к серьёзным травмам или смертельному исходу.</p>
---	---

 <p>Внимание</p>	<p>Указывает на существование потенциальной опасности. Если эксплуатация выполняется не в соответствии с требованиями, то это может привести к травмам лёгкой и средней степени тяжести или к повреждению оборудования. Необходимо соблюдать меры предосторожности во избежание небезопасной эксплуатации.</p>
---	--



## 1.1 Приёмочная проверка

В таблице ниже указаны пункты, подлежащие проверке:

Пункты, подлежащие проверке	Пояснения
1. Совпадает ли модель частотного преобразователя с указанной в бланке заказа?	Проверить модель на табличке, установленной на боковой стороне частотного преобразователя.
2. Имеются ли повреждённые детали?	Провести осмотр внешнего вида и убедиться, что во время транспортировки поломок не произошло.
3. Правильно ли и безопасно ли завинчены болты узлов?	Снять переднюю крышку частотного преобразователя. С помощью подходящих инструментов проверить видимые узлы.
4. Вложено ли руководство по эксплуатации?	Убедиться в наличии руководства по эксплуатации.

Если любой из вышеперечисленных пунктов не удовлетворяет требованиям, необходимо обратиться в нашу компанию или к Вашему поставщику.

## 1.2 Особые положения безопасной эксплуатации

 <p>Предупреждение</p>	<ol style="list-style-type: none"> <li>1. Монтаж и техническое обслуживание должны проводиться только специалистом.</li> <li>2. Необходимо убедиться, что номинальное напряжение преобразователя частоты совпадает с классом напряжения источника питания переменного тока, в противном случае это может привести к человеческим травмам или возгоранию.</li> <li>3. Запрещается соединять источник питающего напряжения переменного тока с выводными клеммами U, V и W, т.к. при таком соединении может произойти поломка преобразователя частоты, а гарантийный талон станет недействительным.</li> <li>4. Подключение питающего напряжения возможно только после снятия лицевой панели. Снимать лицевую панель при подключённом питающем напряжении запрещается, т.к. это может привести к поражению электрическим током.</li> <li>5. При подключённом питающем напряжении запрещено прикасаться к клеммам высокого напряжения внутри преобразователя частоты, т.к. это может привести к поражению электрическим током.</li> <li>6. Из-за больших запасов электрической энергии в конденсаторах преобразователя частоты начало выполнения технического обслуживания возможно не ранее, чем через 15 минут после отключения питающего напряжения. По окончании этого времени индикатор заряда полностью гаснет, и нужно убедиться, что напряжение на положительной и отрицательной клеммах ниже 36 В, в противном случае сохраняется опасность поражения электрическим током.</li> <li>7. При подключённом питающем напряжении запрещается производить внутренние переключения проводов, т.к. это может привести к поражению электрическим током.</li> </ol>
 <p>Защита от статического электричества</p>	<ol style="list-style-type: none"> <li>8. Внутренние электронные элементы легко повреждаются от статического тока, поэтому запрещается к ним прикасаться.</li> <li>9. Для данного преобразователя частоты запрещается проводить испытания внутренней изоляции. Это может вызвать поломку полупроводниковых элементов внутри устройства.</li> <li>10. Перед подачей питающего напряжения необходимо установить лицевую панель, в противном случае, неосторожное касание может привести к поражению электрическим током или к травме в случае взрыва.</li> <li>11. Подключение питающего напряжения к входным клеммам преобразователя частоты необходимо осуществлять со строгим им соответствием, в противном случае существует опасность взрыва и повреждения оборудования.</li> <li>12. При подаче питающего напряжения на преобразователи частоты, срок хранения которых превысил полгода, необходимо обеспечить плавное увеличение питающего напряжения до номинального с помощью регулятора напряжения, в противном случае есть риск поражения электрическим током или взрыва.</li> <li>13. Работа с преобразователем частоты допускается только при условии использования средств индивидуальной защиты, в противном случае есть риск поражения электрическим током.</li> <li>14. Замена деталей должна производиться специалистами. По окончании работ необходимо убедиться в отсутствии внутри преобразователя частоты случайно оставленных посторонних предметов, в противном случае есть вероятность возникновения пожара.</li> <li>15. После замены панели управления необходимо перед началом эксплуатации произвести соответствующую настройку параметров преобразователя частоты, в противном случае есть риск некорректной работы и, как следствие, причинение материального ущерба.</li> </ol>

 <p>Внимание</p>	<ol style="list-style-type: none"> <li>1. При первом включении двигателя от преобразователя частоты или при включении двигателя после его длительного простоя следует проверить изоляцию двигателя. Рекомендуется использовать мегомметр с типом напряжения 1000В. Удовлетворительное значение сопротивления изоляции кабеля от преобразователя частоты до двигателя должно быть не менее 5 МОм.</li> <li>2. При необходимости работы преобразователя частоты в режиме повышения частоты более 50 Гц следует учитывать возможности исполнительного механизма по работе в таком режиме.</li> <li>3. Преобразователь частоты обладает возможностью исключения резонанса исполнительного механизма посредством настройки внутренних параметров резонансной частоты.</li> <li>4. Запрещается подключать трёхфазный преобразователь частоты к однофазной сети, т.к. это может привести к аварии или поломке устройства.</li> <li>5. В зонах с уровнем высоты, превышающей 1000 м над уровнем моря, эффект теплоотдачи преобразователя частоты снижается вследствие разрежённости окружающего воздуха, в связи с чем снижаются рабочие характеристики преобразователя частоты. В такой ситуации для корректного подбора преобразователя частоты можно обращаться за консультацией в нашу компанию.</li> <li>6. Заводские параметры преобразователя частоты должны изменяться только квалифицированным специалистом. В противном случае может возникнуть поломка оборудования.</li> </ol>
---	--

### 1.3 Знаки безопасности на преобразователе частоты

В определённых местах на корпусе и элементах преобразователя частоты имеются предупреждающие знаки для использования в следующих местах. При обслуживании преобразователя частоты следует обязательно обращать внимание на предупреждающие знаки.



- Перед установкой и проведением обслуживания преобразователя частоты обязательно прочитайте данное руководство, чтобы избежать поражения электрическим током;
- Запрещается снимать лицевую панель при включённом питающем напряжении или ранее, чем спустя 15 минут после отключения питания;
- Выполнение технического обслуживания, осмотра и электромонтажа разрешается производить спустя не менее 15 минут после отключения входного питающего напряжения и после того, как индикаторная лампа заряда конденсаторов полностью погаснет.



## Глава 2 Данные паспортной таблички и правила наименования

Пример: STV630D37N4L1:

**SystemeVar STV630**

**STV630D37N4L1**

ВХОД: 3Ф 380В ( $\pm 15\%$ ) / 50/60Гц  
 ВЫХОД: 3Ф 380В / P37кВт / 75А  
 ВЫХОДНАЯ ЧАСТОТА: 0-599Гц IP20

YYMM88888888-V111-05  
 Произведено в Китае YYY-MM-DD

systeme.ru

Systeme electric

### STV630 D37 N4 L1-LED



## Глава 3 Технические характеристики

Характеристика	Описание
<b>БАЗОВЫЕ ФУНКЦИИ</b>	
Диапазон выходной частоты	0~599 Гц
Конфигурируемая частота коммутации	0.5~16 кГц
Разрешение задания частоты	Дискретная настройка: 0.01 Гц Аналоговая настройка: макс. частота × 0.025%
Способ управления	Векторное управление (без датчика скорости), V/F управление
Стартовый момент	0.5 Гц / 100%
Диапазон регулирования скорости	1:100
Точность поддержания скорости	±0.5%
Перегрузочная способность	120% номинального тока ПЧ/ 60 с 150% номинального тока ПЧ/ 3 с
Форсировка момента	0.1~30.0%
V/F кривая	Три типа: линейная; многоточечная; 1.2 мощности, 1.4 мощности, 1.6 мощности, 1.8 мощности, 2 мощности
V/F разделение	2 типа: полное, половинное
Рампа разгона и торможения	Линейная, S-кривая. Диапазон рампы: 0.0~6500.0 с
Торможение постоянным током	Частота: 0.00 Гц~максимальная частота Время торможения: 0.0~100.0 с Ток: 0.0~100.0%
Толчок	Частота: 0.00~50.00 Гц Рампа разгона и торможения: 0.0~6500.0 с
Встроенный ПЛК, заданные скорости	16 заданных скоростей, задание от встроенного ПЛК либо с дискретных входов
ПИД-регулятор	Может использоваться для систем управления с замкнутой обратной связью
Функция AVR (автоматическое регулирование напряжения)	Обеспечивается стабильность выходного напряжения при колебаниях напряжения сети
Перенапряжение и ограничение тока	Автоматически регулирует напряжение и ток для предотвращения частых отключений по перегрузке по току и перенапряжению
Быстрое токоограничение	Минимизирует аварийные отключения по токовой перегрузке
Ограничение момента и регулирование момента	"Экскаваторная" функция, автоматическое ограничение момента, предотвращение частых отключений по токовой перегрузке
<b>Особенности</b>	
Эффективность	Высокопроизводительное векторное управление асинхронным двигателем
Реакция на сбои в энергоснабжении	Возможность использования энергии механизма для поддержания работоспособности при кратковременных провалах питания при инерционной нагрузке
Быстрое токоограничение	Предотвращение частых отключений по токовой перегрузке
Функция таймера	Диапазон настройки времени таймера: 0.0~6500.0 мин
Коммуникация	Modbus/RS-485

Характеристика		Описание
<b>Функционирование</b>		
Источник управления		Панель управления Клеммник Интерфейс Modbus/RS-485 Возможность переключения
Каналы задания частоты		Имеются 10 вариантов выбора источника для основного канала задания частоты и 10 вариантов выбора источника для вспомогательного канала задания частоты. Каждый из каналов может быть сконфигурирован на задание частоты от: <ul style="list-style-type: none"> <li>• панель управления</li> <li>• с аналогового входа</li> <li>• заданные скорости с комбинации дискретных входов</li> <li>• многоступенчатая команда, функция встроенного PLC</li> <li>• интерфейс коммуникационной связи</li> <li>• результат операции и т. д.</li> </ul>
Входы	Типоразмер A1-A2	5 дискретных входов, один вход поддерживает импульсы до 100 кГц 1 аналоговый вход, конфигурируется как 0-10 В либо 4-20 мА
	Типоразмер B1-E2	6 дискретных входов, один вход поддерживает импульсы до 100 кГц 2 аналоговых входа, каждый конфигурируется как 0-10 В либо 4-20 мА 1 вход для подключения РТС сенсора
Выходы	Типоразмер A1-A2	1 открытый коллектор 1 релейный выход 1 аналоговый выход, конфигурируется как 0-10 В либо 4-20 мА
	Типоразмер B1-E2	1 открытый коллектор 2 релейных выхода 2 аналоговых выхода, каждый конфигурируется как 0-10 В либо 4-20 мА
Панель управления		Индикация параметров
<b>Окружающая среда при эксплуатации и транспортировании</b>		
Высота		Менее 1000 м (более 1000 м требуется снижение мощности ПЧ)
Окружающая температура		От - 20 до + 40 °С (для диапазона 40~50 °С требуется снижение мощности ПЧ)
Влажность		Менее 95% RH , без конденсации
Атмосферное давление, кПа (мм. рт. ст.)		84,0-106,7 (630-800)
Вибрация		Менее 5,9 м/с <sup>2</sup> (0.6 g)
<b>Окружающая среда при хранении</b>		
Окружающая температура		От - 20 до + 60 °С
Влажность		Менее 95% RH, без конденсации
Атмосферное давление, кПа (мм. рт. ст.)		84,0-106,7 (630-800)

Транспортирование должно осуществляться закрытым транспортом. Не допускается бросать и кантовать товар.

Срок службы: 10 лет.

Срок хранения: 10 лет.

## Утилизация

В преобразователях частоты серии SystemeVar типа STV630 используются материалы, не представляющие опасность для окружающей среды. По окончании срока службы необходимо безопасно утилизировать в соответствии с законодательством о защите окружающей среды. Предусмотрена сортировка материалов при утилизации.

## Глава 4 Модельный ряд

Степень защиты: IP20

### Входное напряжение: 1Ф 220В ±15%

Модель преобразователя частоты	Мощность двигателя, кВт	Входной ток, А	Номинальный ток на выходе, А
STV630U04M2	0,4	5,4	2,1
STV630U07M2	0,75	7,2	3,8
STV630U15M2	1,5	10	7,2
STV630U22M2	2,2	16	9

### Входное напряжение: 3Ф 380В ±15%

Модель преобразователя частоты	Мощность двигателя, кВт	Входной ток, А	Номинальный ток на выходе, А
STV630U07N4	0,75	3,8	2,1
STV630U15N4	1,5	5	3,8
STV630U22N4	2,2	5,8	5,1
STV630U40N4	4	10	9
STV630U40N4L1	4	10	9
STV630U55N4L1	5,5	15	13
STV630U75N4L1	7,5	20	17
STV630D11N4L1	11	26	25
STV630D15N4L1	15	35	32
STV630D18N4L1	18,5	38	37
STV630D22N4L1	22	46	45
STV630D30N4L1	30	62	60
STV630D37N4L1	37	76	75
STV630D45N4L1	45	92	90
STV630D55N4L1	55	113	110
STV630D75N4L1	75	157	152
STV630D90N4L1	90	180	176
STV630C11N4L1	110	214	210
STV630C13N4L1	132	256	253
STV630C16N4L1	160	307	304
STV630C18N4L1	185	355	340
STV630C20N4L1	200	385	380
STV630C22N4L1	220	430	426
STV630C25N4L1	250	468	465
STV630C28N4L1	280	525	520
STV630C31N4L1	315	610	585
STV630C35N4L1	355	665	650
STV630C40N4L1	400	785	725
STV630C45N4L1	450	830	820
STV630C50N4L1	500	865	860
STV630C56N4L1	560	960	950
STV630C63N4L1	630	1112	1100

## Глава 5 Внешний вид и габаритные размеры

3Ф 380В 0,4-4 кВт и 1Ф 220В 0,4-2,2 кВт

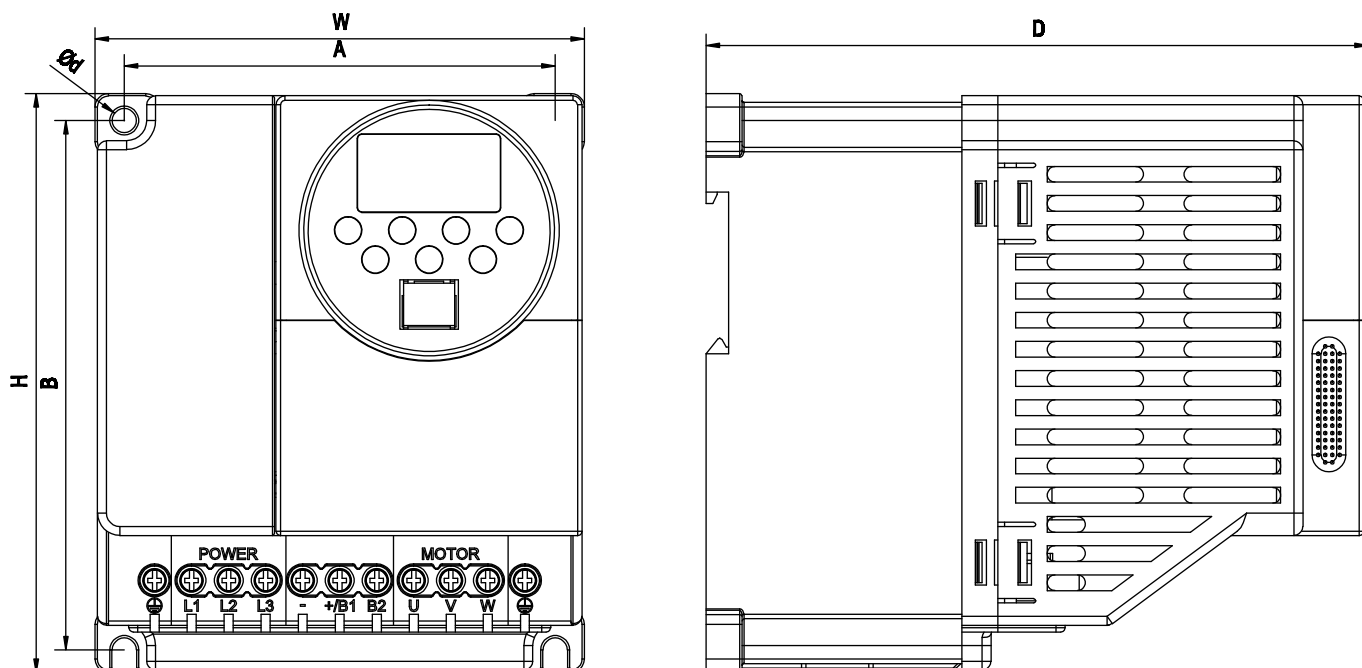

Единица измерения: миллиметр

Модель	W	H	D	A	B	Ød	Типоразмер
STV630U04M2	69	129	148	56	118	5,5	A1
STV630U07M2							
STV630U15M2							
STV630U22M2	109	129	148	96	118	5,5	A2
STV630U07N4							
STV630U15N4							
STV630U22N4							
STV630U40N4							

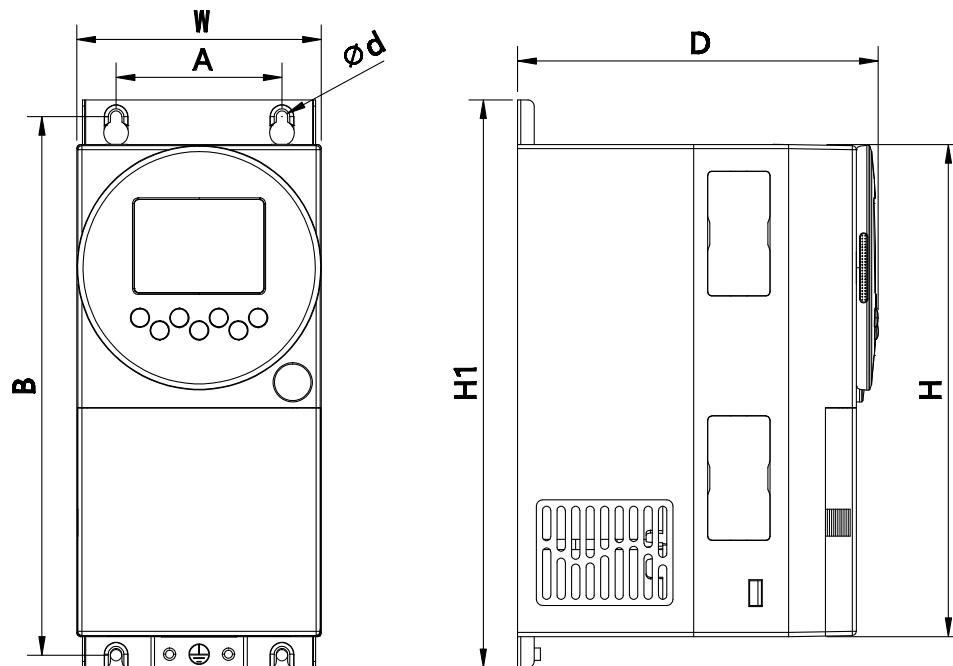
**3Ф 380В 4,0-185 кВт**

Единица измерения: миллиметр

Модель	W	H	H1	D	A	B	Ød	Типоразмер
STV630U40N4L1	118	238	274	174	80	260	5,5	B1
STV630U55N4L1								
STV630U75N4L1								
STV630D11N4L1	145	293	335	192	100	320	7	B2
STV630D15N4L1								
STV630D18N4L1	168	338	380	192	100	365	7	B3
STV630D22N4L1								
STV630D30N4L1	245	390	425	201	180	410	7	C1
STV630D37N4L1								
STV630D45N4L1								
STV630D55N4L1	300	440	470	262	200	455	9	C2
STV630D75N4L1								
STV630D90N4L1	338	546	576	256	270	560	9	C3
STV630C11N4L1	338	550	580	310	270	564	9	C4
STV630C13N4L1								
STV630C16N4L1	400	871	915	320	320	895	11	C5
STV630C18N4L1								

## 3Ф 380В 200-450 кВт

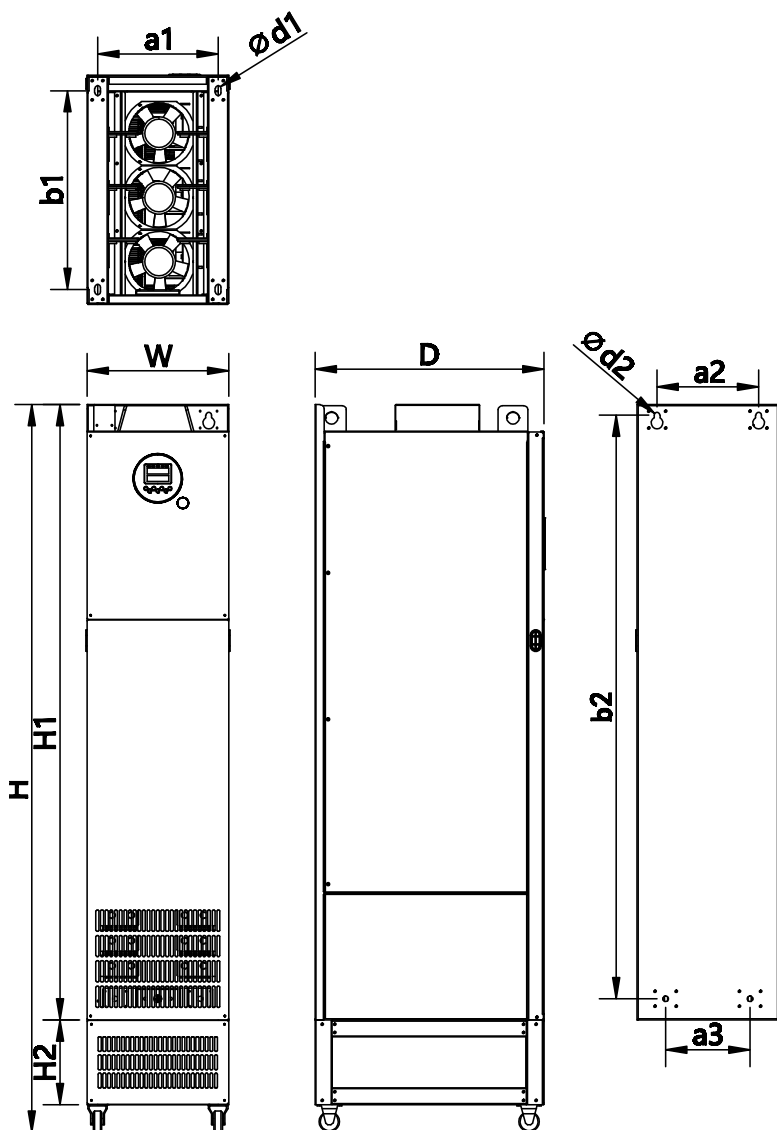

Единица измерения: миллиметр

Модель	Размеры					Напольное исполнение			Настенное исполнение				Типо-размер
	W	D	H	H1	H2	a 1	b1	d1	a2	a3	b2	d2	
STV630C20N4L1	300	510	1445	1180	200	250	430	14	220	150	1135	13	D1
STV630C22N4L1													
STV630C25N4L1													
STV630C28N4L1	330	555	1595	1330	200	280	475	14	220	185	1275	13	D2
STV630C31N4L1	325	555	1495	1230	200	275	470	14	225	185	1175	14	D3
STV630C35N4L1													
STV630C40N4L1	335	555	1720	1455	200	285	470	14	240	200	1380	14	D4
STV630C45N4L1													

### 3Ф 380В 500-630 кВт

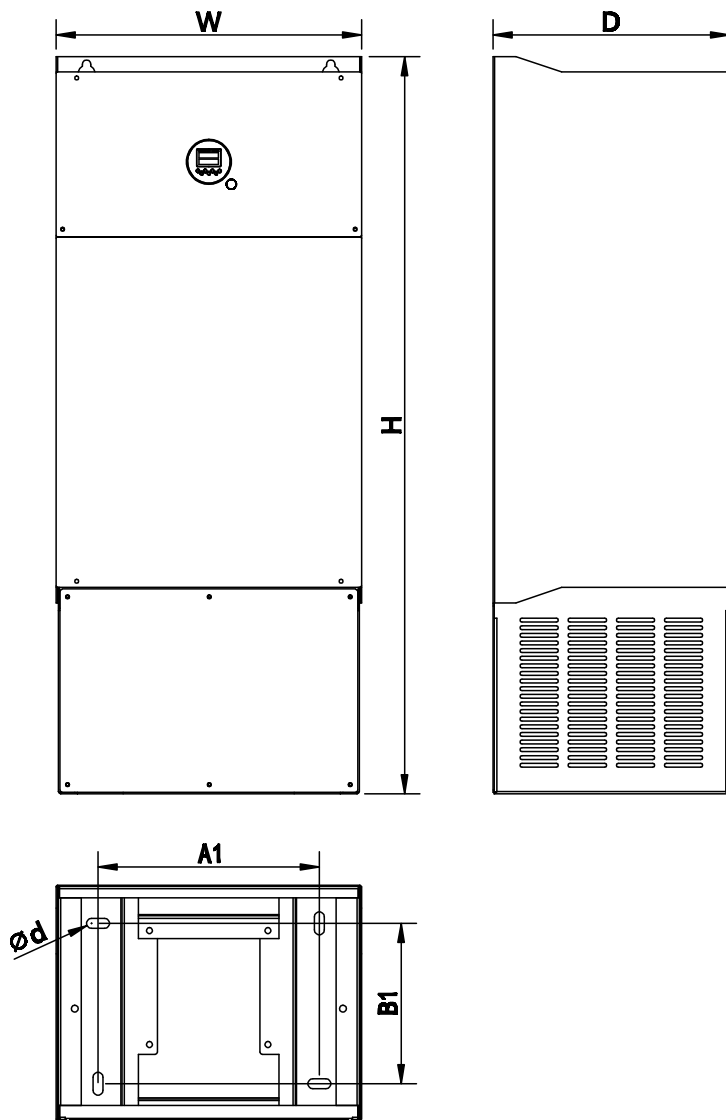

Единица измерения: миллиметр

Модель	Размеры				Установочные размеры		Монтажные отверстия	Типоразмер
	W	H	H1	D	A	B	Ød	
STV630C50N4L1	550	1600	-	400	495	260	13	E1
STV630C56N4L1								
STV630C63N4L1	760	1850	-	450	700	310	13	E2



## Глава 6 Техническое обслуживание

### 6.1 Регулярное техническое обслуживание

Из-за влияния окружающей температуры, влажности, пыли и вибраций происходит старение внутренних деталей преобразователя частоты, что вызывает потенциальную угрозу возникновения неполадок или снижения срока его эксплуатации. Необходимо проводить регулярное техническое обслуживание.

Пункты ежедневной проверки:

- Проверка изменения звука в процессе работы преобразователя частоты.
- Возникают ли вибрации в процессе работы преобразователя частоты.
- Возникли ли изменения в условиях эксплуатации преобразователя частоты.
- Нормально ли работает вентилятор охлаждения преобразователя частоты.

Ежедневная очистка:

- Необходимо постоянно поддерживать чистоту преобразователя частоты.
- Очищать поверхность преобразователя частоты от накопленной пыли (особенно металлической) и избежать ее попадания внутрь преобразователя частоты.
- Удалять жирные пятна с вентилятора охлаждения преобразователя частоты.

### 6.2 Периодическая проверка

В указанные сроки проводится проверка тех мест, которые трудно проверить в процессе эксплуатации.

Пункты периодической проверки:

- А. Проверка воздухопроводов, их прочистка в установленные сроки.
- Б. Проверка затяжки винтовых и болтовых соединений.
- В. Проверка появления следов коррозии на частотном преобразователе.
- Г. Проверка клемм на наличие следов от электрической дуги.

## Глава 7 Панель управления

### 7.1 Внешний вид



LED панель оператора для STV630  
Типоразмер A1-A2



LCD панель оператора для STV630  
Типоразмер B1-E2

### 7.2 Описание кнопок

Символ	Имя	Описание функции
	Программирование	Вход или выход из меню первого уровня
	ОК	Вход в меню, подтверждение настройки параметров
	ВВЕРХ	Увеличение значения параметра или функционального кода
	ВНИЗ	Уменьшение значения параметра или функционального кода
	Сдвиг вправо	В режиме остановки и при работе индицируемые параметры можно выбирать циклически; при изменении параметров можно выбрать позицию модификации параметров
	СТАРТ	При управлении с панели управления используется для подачи команды СТАРТ
	СТОП/СБРОС	При работе ПЧ подает команду СТОП при ограничении функциональным кодом F7.02; в состоянии авария можно использовать эту клавишу для сброса неисправности (нет ограничения функциональным кодом F7.02)

## 7.3 Комплектность

Преобразователи частоты типа STV630 стандартно укомплектованы LED панелью оператора (типоразмеры A1-A2) или LCD панелью (типоразмеры B1-E2).

Исключением являются референсы без "L1" или с "L1-LED" на конце.

Обе панели оператора доступны в качестве опций:

- SEOP-1221 – LED панель оператора для STV630;
- SEOP-1222 – LCD панель оператора для STV630.

Также опционально предлагается:

- SEOP-1223 – Кронштейн для крепления панели оператора STV630 на дверце шкафа.

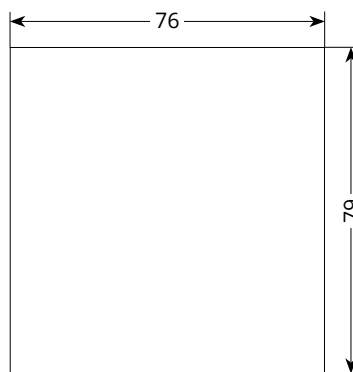

Для монтажа панели оператора на дверь шкафа с использованием монтажной рамки на двери необходимо сделать вырез 76 x 79 мм



Для выноса панели оператора на дверь шкафа, помимо SEOP-1223, необходимо использовать стандартный экранированный кабель Ethernet (патч-корд, RJ-45).

Максимальная длина кабеля – 3 м.

## Глава 8 Специальные функции

Функция	Описание	Код на дисплее
Подключить насос	Если рабочая частота больше значения параметра FA.51 и обратная связь меньше 95% от установленного значения в течение времени более значения параметра FA.52, то текущий насос переключится на работу от сети. ПЧ переключится на следующий насос, который будет работать с переменной частотой.	
Отключить насос	Если рабочая частота меньше значения параметра FA.53 и обратная связь больше 95% от заданного значения в течение времени более значения параметра FA.54, то насос, который был первым переключен на работу от сети, отключится - по принципу «первым включился — первым отключился».	
Смена насоса	При работе насоса от ПЧ, если продолжительность работы достигает времени замены насоса, то насос отключается от ПЧ и к ПЧ подключается следующий насос.	
Функция отключения насоса	Функция дискретного входа для выключения насоса: 51: Насос 1 отключить 52: Насос 2 отключить 53: Насос 3 отключить 54: Насос 4 отключить Логика работы функции: при наличии на входе логической 1: <ul style="list-style-type: none"> <li>• если насос, соответствующий функции, работает от сети, то отключение производится немедленно,</li> <li>• если насос работает от ПЧ и имеется другой насос в состоянии «готовность» (не «работа»), то активируется процесс замены насоса.</li> <li>• если насос работает от ПЧ и другого насоса в состоянии «готовность» (не «работа») нет - то есть все насосы в работе, то насос, работающий от сети, отключается от сети и после паузы подключается к ПЧ.</li> </ul>	
Чередование насосов	Если насос подключен к ПЧ и если длительность работы насоса достигает времени FA.55, то насос заменяется на следующий для работы с ПЧ.	
Авторестарт при подаче питания	FA.38=1 авторестарт, FA.38=0 нет авторестарта; заводское значение FA.38 = 0.	
Уставка давления и индикация	Используйте кнопки  и  для задания уставки давления. Параметр FA.00 определяет способ изменения уставки: FA.00=0: изменение значения параметра FA.01 FA.00=3: значение FA.01 может быть изменено при помощи кнопок ВВЕРХ/ВНИЗ, при изменении индицируется значение давления.	
PID регулятор	STV630 имеет PID регулятор с двумя комплектами параметров	
Функция сна PID	Когда уставка давления достигнута и рабочая частота меньше, чем частота сна FA.29 в течение интервала времени не менее, чем время сна FA.30 - ПЧ активирует режим сна. Частота падает до 0, на дисплее отображается "SLP" Когда рабочая частота выше, чем частота сна FA.29, и частота стабильна, инвертор может интеллектуально идентифицировать и также войти в состояние сна. Соответствующие параметры: FA.45~FA.48. <ul style="list-style-type: none"> <li>• При частоте выше FA.49 ПЧ не переходит в состояние сна.</li> <li>• Режим сна активируется в случае работы только одного насоса от ПЧ, остальные насосы должны быть остановлены.</li> </ul>	SLP

Функция	Описание	Код на дисплее
Функция пробуждения PID или функция детектирования утечки воды	ПЧ активирует режим пробуждения из состояния сна при отклонении давления от уставки более, чем параметр FA.31.	
Защита от замерзания	При длительности режима сна более, чем FA.42, ПЧ запускает насос на частоте FA.44 в течение времени FA.43.	
Обрыв токовой петли датчика давления	При обрыве токовой петли ПЧ аварийно отключается с кодом ошибки "PIDE". Параметры: FA.26, FA.27.	PIDE
Предупреждение по высокому давлению	При повышении давления выше уровня FA.32 в течение времени более 0.1 с ПЧ аварийно отключается с кодом ошибки "HP" (При понижении давления через паузу FA.35 ошибка HP автоматически сбрасывается).	HP
Предупреждение по низкому давлению	При понижении давления ниже уровня FA.33 в течение времени более FA.36 ПЧ аварийно отключается с кодом ошибки "LP" (При повышении давления через паузу FA.35 ошибка LP автоматически сбрасывается).	LP
Предупреждение о сухом ходе	Если рабочая частота больше, чем «частота обнаружения А», в течение времени более, чем FA.37, а давление меньше, чем FA.34, то ПЧ аварийно отключится по сухому ходу с кодом "LL". "Частота обнаружения А" = на 2 Гц ниже максимальной частоты (F0.12 - 2 Гц).	LL
AVR функция	При изменении напряжения сети ПЧ автоматически поддерживает выходное напряжение постоянным.	
Автосброс ошибки сухого хода	При аварийном отключении по сухому ходу ПЧ автоматически сбрасывает эту ошибку. См. описания параметров FA.39 и FA.40 для установки интервалов автосброса. (В режиме работы с панели ПЧ требуется включить функцию автоматического рестарта).	
Пожарный режим	При активации пожарного режима ПЧ игнорирует нефатальные неисправности для обеспечения продолжительной работы.	
Функция очистки насоса	Функция позволяет при помощи периодических вращений вперед и назад осуществлять очистку насоса.	
Защита от замерзания	Когда температура окружающей среды ниже определенного установленного порога, двигатель будет автоматически вращаться, чтобы предотвратить замерзание воды и защитить водяной насос.	
защита от конденсации	Активируется назначением функции No. 49 на дискретный вход. В течение времени, заданного в параметре C9.20, в статор двигателя подается постоянный ток на уровне, заданном в F6.13.	
Режим энергосбережения	Когда двигатель находится под небольшой нагрузкой, выходное напряжение автоматически регулируется для достижения цели энергосбережения. При выходном токе $\leq$ ток холостого хода двигателя, выходное напряжение падает до значения C9.05.	
Подхват на лету	Преобразователь частоты сначала оценивает скорость и направление двигателя, а затем запускается с частотой отслеживаемого двигателя, чтобы запустить вращающийся двигатель плавно и без толчков. Он подходит для перезапуска после кратковременного отключения питания больших инерционных нагрузок. Для обеспечения работоспособности отслеживания скорости и перезапуска необходимо точно установить параметры двигателя Группы F1.	
Детектирование целостности кабеля в пожарном режиме	В пожарном режиме 1 ПЧ периодически контролирует целостность моторного кабеля. При обрыве кабеля ПЧ аварийно отключается с кодом LO.	GND _

Функция	Описание	Код на дисплее
Функция байпаса	<p>Для функции байпаса требуются два контактора: контактор на выходе ПЧ и сетевой контактор. Эти контакторы имеют механическую блокировку.</p> <p>F5.02=42 означает, что RA-RC управляет контактором на выходе ПЧ.</p> <p>Сетевой контактор: вход подключен к сети, выход подключен к двигателю.</p> <p>F5.03=43 означает, что TA-TC управляет сетевым контактором.</p> <p>Процесс запуска: после получения команды СТАРТ сначала замыкается контактор на выходе ПЧ. После задержки FA.56 ПЧ осуществляет запуск механизма до частоты 50 Гц. ПЧ останавливается выбегом, через задержку FA.57 контактор на выходе ПЧ отключается, а сетевой контактор замыкается.</p> <p>Процесс остановки: после получения команды остановки отключается сетевой контактор.</p>	
Нет останова при просядках напряжения	<p>В случае короткой просядки силового напряжения энергия нагрузки используется для компенсации падения напряжения и поддержания работы преобразователя частоты в течение короткого времени.</p>	
Регулирование уровня	<p>Когда уровень воды ниже нижнего предельного уровня воды, но выше уровня нехватки воды, система работает с аномальным резервным давлением, а когда уровень воды ниже уровня нехватки воды, система останавливает все операции.</p>	
Заполнение трубы	<p>В системе водоснабжения быстрый приток воды в пустую трубу может вызвать эффект гидравлического удара, который может повредить трубы или арматуру. После включения функции заполнения трубы ПЧ будет медленно и равномерно вводить воду в трубу каждый раз при включении, чтобы предотвратить эффект гидравлического удара. Если процесс заполнения остановлен из-за неисправности, ПЧ будет продолжать работать в соответствии с настройками этой функции после перезапуска.</p>	

## Глава 9 Монтаж и подключение

### 9.1 Выбор места и подготовка пространства под монтаж

#### Правила выбора места под монтаж

 Внимание	<ol style="list-style-type: none"> <li>1. Избегайте попадания прямых солнечных лучей и не используйте непосредственно на открытом воздухе.</li> <li>2. Не используйте в средах с агрессивными и едкими газами или жидкостями.</li> <li>3. Не эксплуатируйте в условиях масляного тумана и брызгах жидкости.</li> <li>4. Не применяйте в условиях соляного тумана.</li> <li>5. Избегайте применения во влажной или сырой среде.</li> <li>6. При использовании устройства в среде с содержанием в воздухе металлического порошка, пуха, шёлковыми волокнами необходима дополнительная фильтрующая установка.</li> <li>7. Недопустимо применять в условиях механических ударов и вибраций.</li> <li>8. Когда окружающая температура превышает 40 °С, эксплуатация возможна только при применении мер по снижению температуры. В режиме Р при превышении температуры окружающей среды частота коммутации автоматически уменьшается.</li> <li>9. Переохлаждение или перегрев могут вызвать поломку оборудования.</li> <li>10. Не рекомендуется применять в электросети совместно с устройствами, вызывающими помехи (сварочные аппараты, электрооборудование большой мощности и т.д.), это может повлиять на работоспособность ПЧ.</li> <li>11. Не рекомендуется эксплуатация при взаимодействии с радиоактивными элементами.</li> <li>12. Рекомендуется эксплуатация преобразователя на достаточном расстоянии от легко воспламеняемых материалов, разбавителей и растворителей.</li> </ol>
---	---

Для обеспечения безупречной работы и длительного срока службы при выборе условий установки ПЧ следует соблюдать приведённые выше рекомендации, чтобы защитить его от повреждений.

#### Выбор места для установки

При вертикальной установке преобразователя частоты серии SystemeVar типа STV630 обеспечьте достаточное пространство для отвода тепла, чтобы обеспечить эффективное охлаждение.

 Внимание	<p><b>Установочные размеры для STV630 (мощность до 185 кВт)</b></p> <ol style="list-style-type: none"> <li>1. Требуемый зазор сверху/снизу не менее 150 мм и по бокам не менее 100 мм.</li> <li>2. Допустимая температура: от -20°С до +40°С.</li> <li>3. В верхних и нижних зонах должно быть достаточно места для подвода и отвода воздуха от ПЧ и к нему.</li> <li>4. Не допускайте попадания посторонних предметов в воздуховод. Это может привести к поломке вентилятора.</li> <li>5. При наличии в воздухе металлического порошка, пуха, шёлковых волокон необходимо установить фильтр в воздухоприёмник.</li> </ol>
---	--

## 9.2 Заземление

1. Значение сопротивления заземления:

- 200 В: 100 Ом или менее
- 400 В: 10 Ом или менее

2. Не заземляйте преобразователь серии SystemeVar типа STV630 последовательно на общую землю со сварочным аппаратом, двигателем или другим силовым электрооборудованием. Убедитесь, что все заземляющие провода в лотке/штробе проложены отдельно от проводов силового электрооборудования.

3. Используйте указанный стандартный провод заземления и сделайте его длину как можно короче.

4. При использовании нескольких преобразователей частоты серии SystemeVar типа STV630 рядом друг с другом заземлите устройство, как показано на схеме (a), не делайте петлю из провода заземления, как показано на схеме (c).

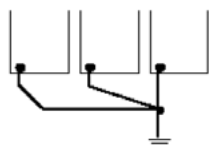

(a) Корректное заземление

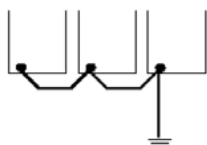

(b) Неверно

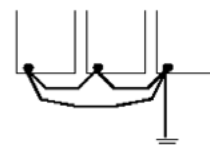

(c) Не рекомендуется

5. Для заземления инвертора серии SystemeVar типа STV630 и двигателя, пожалуйста, подключите, как показано на рисунке (d).

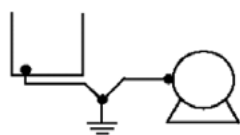

(d) Корректное заземление

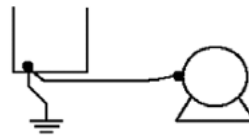

Не рекомендуется



### 9.3 Типовая схема подключения

#### Типоразмер A1-A2

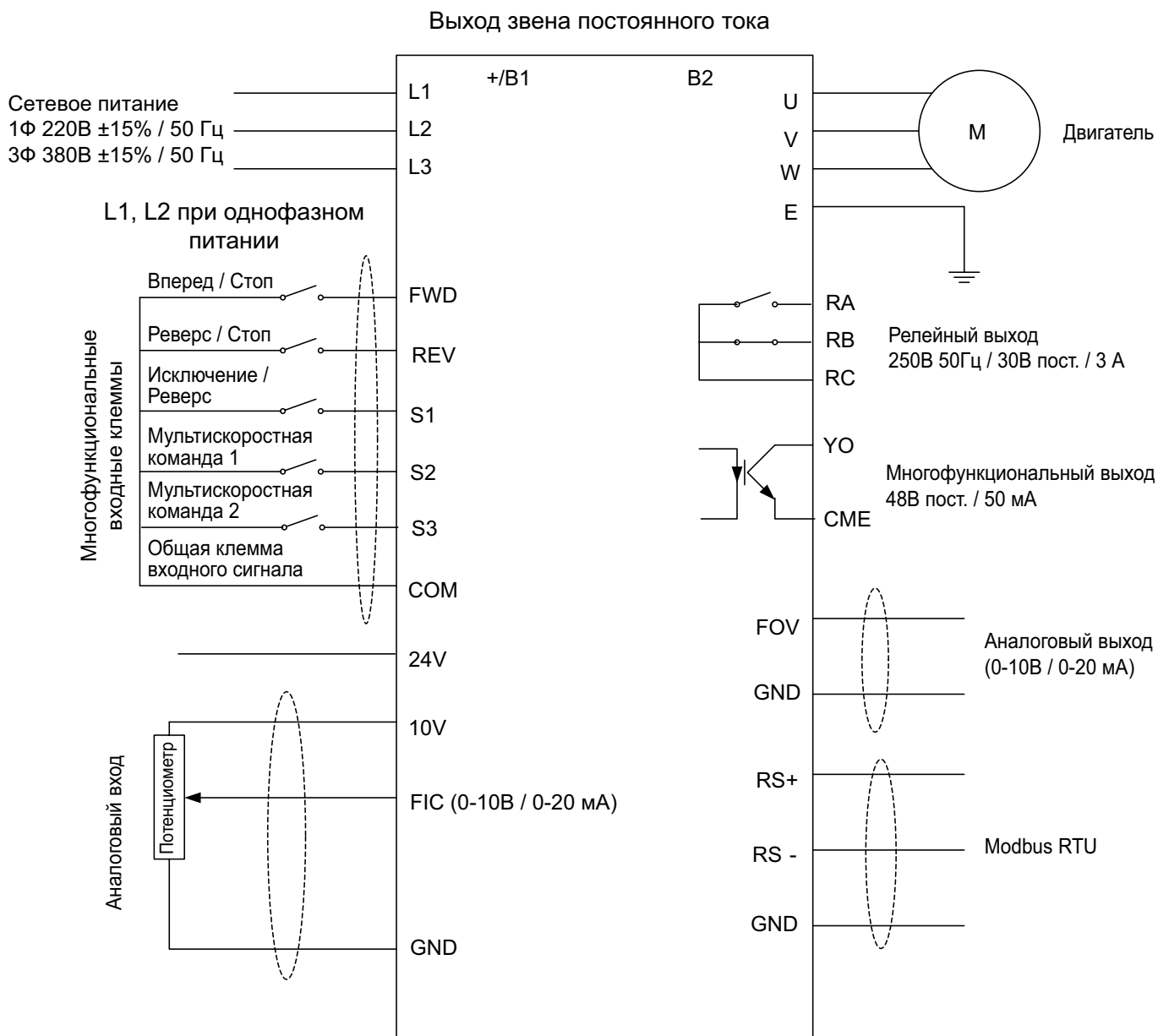

## Типоразмер В1-Е2

### Выход звена постоянного тока

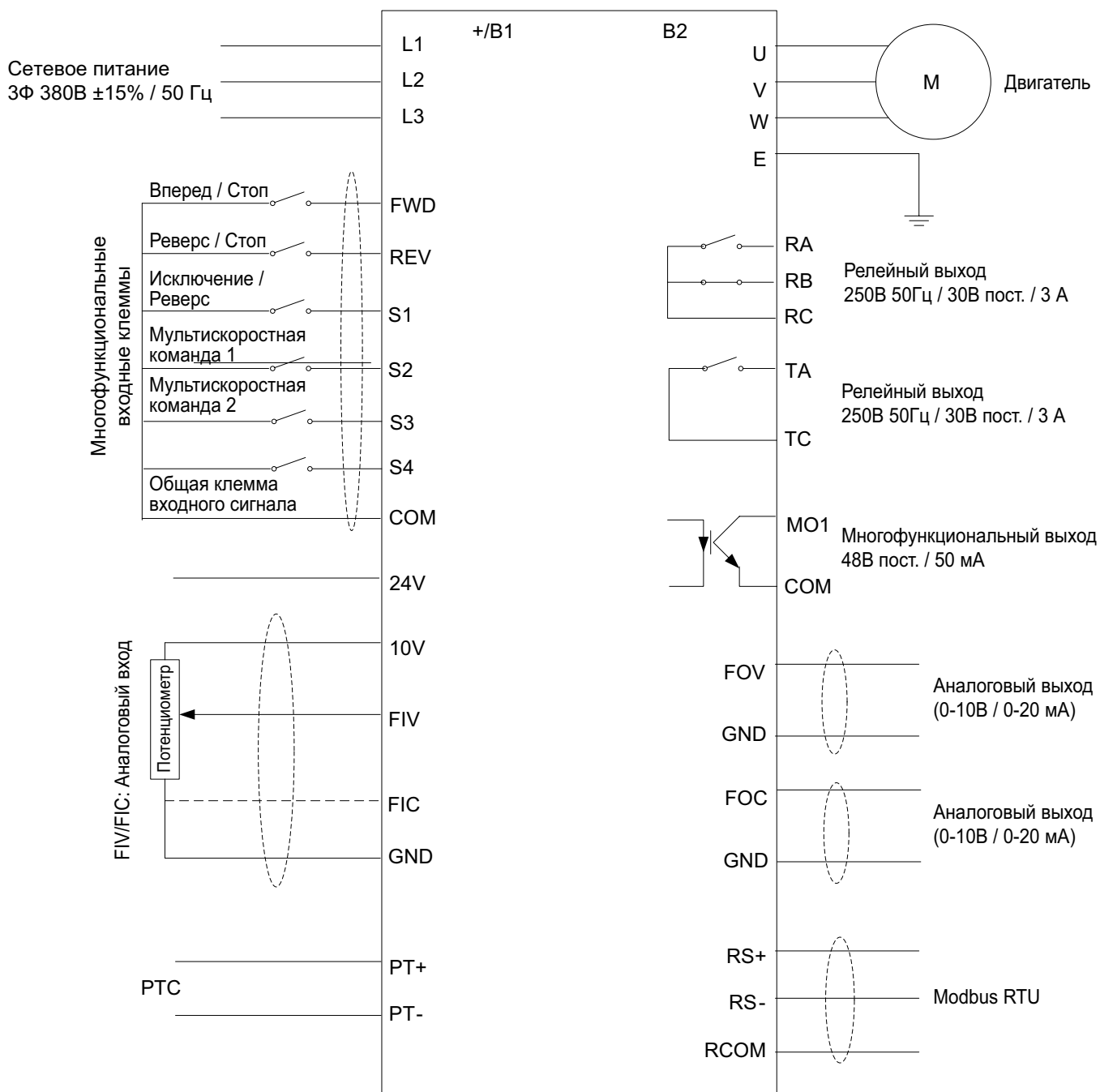

## 9.4 Силовой клеммник

Символ	Описание
	Клемма корпуса ПЧ
R/L1 S/L2 T/L3	Входное напряжение
U/T1, V/T2, W/T3	Выходное напряжение, подключение 3-х фазного асинхронного двигателя
+/B1	Звено постоянного тока
-	Звено постоянного тока
P 1, +/B1 или N1, -	Подключение дросселя постоянного тока

### 9.4.1 Типоразмер A1

1Ф 220В 0,4-1,5 кВт

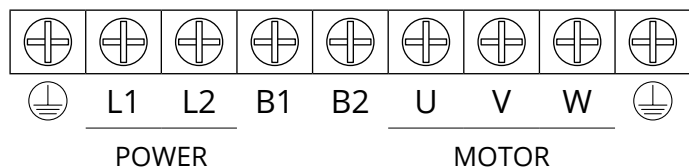

### 9.4.2 Типоразмер A2

3Ф 380В 0,4-4 кВт и 1Ф 220В 2,2 кВт

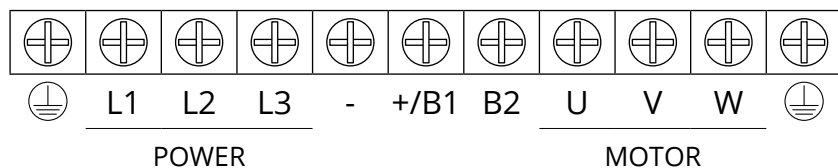

### 9.4.3 Типоразмер B1, B2, B3

3Ф 380В 4.0 (встроенный дроссель)-22 кВт

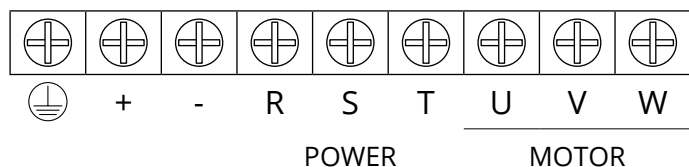

### 9.4.4 Типоразмер C1

3Ф 380В 30-45 кВт

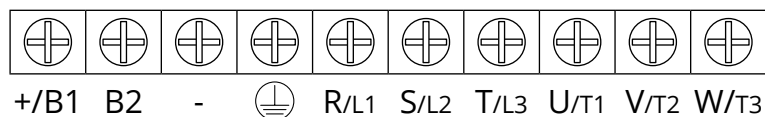

### 9.4.5 Типоразмер C2

3Ф 380В 55-75 кВт

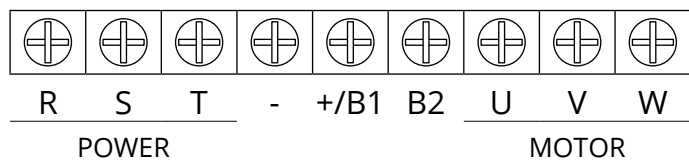

### 9.4.6 Типоразмер C3, C4

3Ф 380В 90-132 кВт

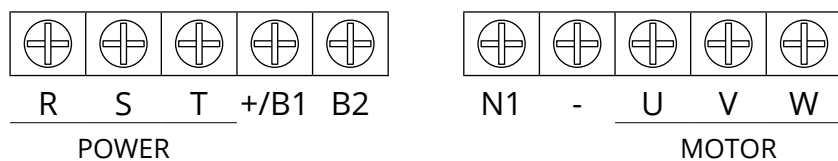

### 9.4.7 Типоразмер C5

3Ф 380В 160-185 кВт

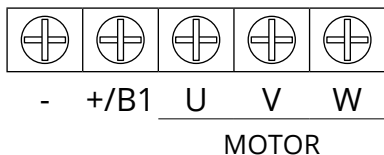
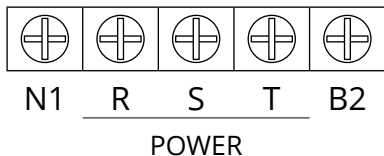

### 9.4.8 Типоразмер D1, D2, D3, D4

3Ф 380В 200-450 кВт

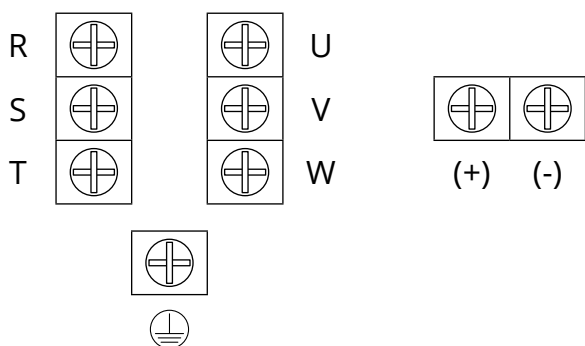

**Примечание.** R/S/T / U/V/W терминалы расположены внизу ПЧ, (+)/(-) терминалы – наверху ПЧ.

### 9.4.9 Типоразмер E1, E2

3Ф 380В 500-630 кВт

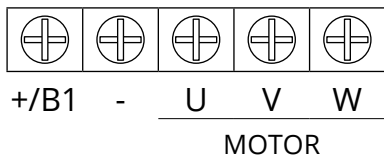
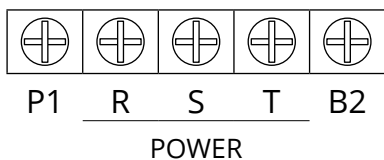

\* Изображения силовых клеммников приведены для иллюстрации.

## 9.4.9 Дополнительные положения по подключению силовой цепи

### Установка автоматических выключателей (МССВ)

Для защиты линии необходимо установить автоматический выключатель МССВ или предохранитель между источником питания и входными клеммами R, S, T или L1, L2

### Установка автоматических выключателей утечки на землю

Если к входным клеммам R, S, T или L1, L2 подключён автоматический выключатель с контролем утечки на землю, следует выбрать тот, на который не влияют высокие частоты, чтобы предотвратить ложное срабатывание.

### Установка электромагнитного контактора

Силовая сторона преобразователя может использоваться без установки электромагнитных контакторов (МС). Электромагнитный контактор (МС) может использоваться вместо автоматического выключателя (МССВ) для последовательного отключения питания главной цепи, но, когда электромагнитный контактор отключается на первичной стороне, рекуперативное торможение не работает, и выбег двигателя прекращается.

Замыкание/размыкание электромагнитного контактора на первичной стороне позволяет запустить/остановить нагрузку, но частое размыкание/замыкание (чаще 1 раза в минуту) может привести к неисправности инвертора. Обратите внимание, что при использовании блока тормозных резисторов последовательное управление возможно через размыкающий контакт реле перегрузки при отключённом электромагнитном контакторе.

### Порядок подключения фаз.

Фазные провода входного источника питания могут быть подключены к любой клеммной колодке R, S, T или L1, L2, независимо от последовательности их фаз.

### Реакторы переменного тока (сетевые дроссели)

Когда частотный преобразователь подсоединён к трансформатору питания большой мощности (600 кВА или больше), или когда необходимо подключить/отключить конденсатор с опережающей фазой (компенсатор коэффициента мощности), по контуру входной мощности проходит очень большой пиковый ток, это может привести к поломке части коммутационного преобразователя. В такой ситуации в частотном преобразователе необходимо установить реактор DC (постоянного тока) (по выбору) или на входной клемме добавить реактор переменного тока (по выбору). При дополнительной установке реактора можно эффективно улучшать фактор мощности на стороне источника питания.

### Фильтры для поглощения импульсов перенапряжений.

Если вблизи инвертора подключены индуктивные нагрузки (электромагнитные контакторы, реле, электромагнитные клапаны, катушки соленоидов, электромагнитные тормоза и т.д.), следует дополнительно использовать сетевой фильтр.

### Установка фильтра ЭМС со стороны источника питания

Добавление фильтра ЭМС уменьшает высокочастотные помехи, влияющие на источник питания, возникающие в процессе работы преобразователя.

## 9.5 Контрольный клеммник

### Типоразмер А1-А2

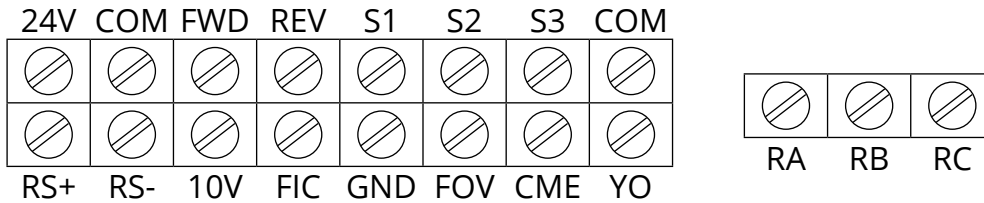

### Типоразмер В1-Е2

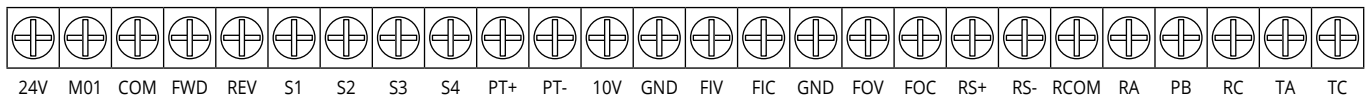

### 9.5.1 Описание контрольного клеммника

Вход	Описание	Примечание
FWD	СТАРТ ВПЕРЕД (многофункциональный дискретный вход)	На многофункциональные дискретные входы FWD, REV, S1~S4 могут быть назначены функции при помощи параметров F4.00~F4.05.
REV	РЕВЕРС (многофункциональный дискретный вход)	
S1	Сброс ошибки	
S2	Мультиступенчатая команда 1	
S3	Мультиступенчатая команда 2	
S4	Многофункциональный дискретный вход	
FOB	Аналоговый выход	0~10В / 0~20 мА
FOC	Аналоговый выход	0~10В / 0~20 мА
10В	Источник питания 10В	
FIV	Аналоговый вход	0~10В / 0~20 мА
FIC	Аналоговый вход	0~10В / 0~20 мА
24V	24В дополнительный источник питания	
GND	Общая точка аналоговых входов	
COM	Общая точка дискретных входов	
MO1	Многофункциональный дискретный транзисторный выход	
PT+	Вход для подключения РТС	
PT-	Вход для подключения РТС	
RA	Выходной контакт реле (нормально-открытый RA-RC)	
RB	Выходной контакт реле (нормально-закрытый RB-RC)	
RC	Выходной контакт реле , общий для RA, RB	
TA/TC	Выходные контакты реле (нормально-открытые)	
RS+/RS-/RCOM	Порт RS485/Modbus	

## Глава 10 Описание параметров

### 10.1 Защита паролем

При установке FP.00 на ненулевое значение активируется режим защиты параметров. В этом режиме вход в меню параметров возможен только после ввода правильного пароля. Чтобы отменить пароль, FP.00 необходимо установить на 0.

Группа P и группа C являются основными функциональными параметрами, а группа D – контрольными функциональными параметрами.

Символы в таблице функций в столбце «Изм.» поясняются следующим образом:

" ☆ ": указывает, что значение параметра может быть изменено, когда ПЧ находится в остановленном или работающем состоянии;

" ★ ": указывает, что значение параметра не может быть изменено, когда ПЧ находится в состоянии RUN (подана команда СТАРТ);

" ● ": указывает, что значение параметра не может быть изменено;

"\*": указывает, что производитель запретил изменение значения параметра.

### 10.2 Перечень параметров

Код	Наименование	Описание	Зав. знач.	Изм.
<b>F0 Базовые параметры</b>				
F0.00	G / P тип инвертора	1: Резерв 2: P тип (переменная нагрузка)	2	●
F0.01_	Закон управления двигателем	0: Векторный (без обратной связи по скорости) 1: Резерв 2: U/F управление	2	★
F0.02_	Выбор команды «Пуск»	0: Панель управления 1: Клеммы 2: Коммуникационная шина	0	☆
F0.03	Основной источник задания частоты X	0: Дискретная настройка (заданная частота F0.08, изменение клавишами ВВЕРХ/ВНИЗ, нет сохранения в энергонезависимой памяти) 1: Дискретная настройка (заданная частота F0.08, изменение клавишами ВВЕРХ/ВНИЗ, сохранение в энергонезависимой памяти) 2: FIV 3: FIC 4: Резерв 5: Резерв 6: Ступенчатая 7: PLC 8: PID 9: Коммуникационная шина	0	★
F0.04	Дополнительный источник задания частоты Y	Как для F0.03	0	★
F0.05	Диапазон изменения частоты дополнительного источника задания частоты Y при комбинации	0: Относительно максимальной частоты 1: Относительно основного источника задания частоты X	0	☆
F0.06	Диапазон изменения частоты дополнительного источника задания частоты Y при комбинации	0~150%	100%	☆

Код	Наименование	Описание	Зав. знач.	Изм.
F0.07	Выбор источника задания частоты	Единицы: Выбор источника задания частоты 0: Основной источник задания частоты X 1: Результат операции с основным и дополнительным источниками (Операция задается десятками) 2: Переключение между основным X и дополнительным Y источниками 3: Переключение между основным X и результатом операции основного и дополнительного источников 4: Переключение между дополнительным Y и результатом операции основного и дополнительного источников Десятки: Операция с основным X и дополнительным Y источниками 0: X + Y 1: X - Y 2: Максимальное из (X, Y) 3: Минимальное из (X, Y)	00	☆
F0.08	Предустановленная частота	0.00 Гц~максимальная частота(F0.10)	50.00 Гц	☆
F0.09	Направление вращения	0: Вперед 1: Реверс	0	☆
F0.10	Максимальная частота	50.00 Гц~599.00 Гц	50.00 Гц	★
F0.11	Источник верхней скорости	0: Настройка параметром F0.12 1: FIV 2: FIC 3: Резерв 4: Резерв 5: Коммуникационная шина	0	★
F0.12	Верхняя скорость	Нижняя скоростьF0.14~максимальная частотаF0.10	50.00 Гц	☆
F0.13	Смещение верхней скорости	0.00 Гц~максимальная частотаF0.10	0.00 Гц	☆
F0.14	Нижняя скорость	0.00 Гц~верхняя скорость F0.12	0.00 Гц	☆
F0.15	Частота коммутации	0.5~16.0 кГц	По типоразмеру	☆
F0.16	Изменение с температурой частоты коммутации	0: Нет 1: Да	1	☆
F0.17	Время разгона <sup>1</sup>	0.00~65000 с	По типоразмеру	☆
F0.18	Время торможения <sup>1</sup>	0.00~65000 с	По типоразмеру	☆
F0.19	Единица времени разгона и торможения	0: 1 секунда 1: 0.1 секунда 2: 0.01 секунда	1	★
F0.21	Смещение дополнительного источника частоты при комбинации	0.00 Гц~максимальная частотаF0.10	0.00 Гц	☆
F0.22	Размерность задания частоты	2: 0.01 Гц	2	★
F0.23	Цифровое задание частоты-хранение в памяти	0: Нет сохранения 1: Сохранение	0	☆
F0.25	База для времени разгона и торможения	0: Максимальная частота(F0.10) 1: Заданная частота 2: 100 Гц	0	★
F0.26	Уставка частоты для ВВЕРХ/ВНИЗ	0: Текущая частота 1: Заданная частота	0	★



Код	Наименование	Описание	Зав. знач.	Изм.
F0.27	Связь источника команд с источником задания частоты	Единицы: Связь панели управления Десятки: Коммуникационная шина Сотни: Коммуникационная шина Тысячи: Резерв 0: Нет связи 1: Цифровое задание частоты 2: FIV 3: FIC 4: Резерв 5: Резерв 6: Заданные скорости 7: Встроенный PLC 8: PID 9: Коммуникационная шина	0000	☆

### F1 Данные двигателя

F1.00	Тип двигателя	0: Стандартный асинхронный двигатель 1: Асинхронный двигатель для ПЧ	0	★
F1.01_	Номинальная мощность	0.1~1000.0 кВт	По типоразмеру	★
F1.02_	Номинальное напряжение	1~2000 В	По типоразмеру	★
F1.03_	Номинальный ток	0.01~6553.5 А	По типоразмеру	★
F1.04_	Номинальная частота	0.01 Гц~максимальная частота	По типоразмеру	★
F1.05_	Номинальная скорость	1~65535 обор/мин	По типоразмеру	★
F1.06_	Сопrotивление статора	0.001~65.535 Ω (Мощность ПЧ<=55кВт) 0.0001~6.5535 Ω (Мощность ПЧ>55кВт)	Motor parameters	★
F1.07_	Сопrotивление ротора	0.001~65.535 Ω (Мощность ПЧ<=55кВт) 0.0001~6.5535 Ω (Мощность ПЧ>55кВт)	Motor parameters	★
F1.08_	Индуктивность рассеяния	0.01~655.35 мН (Мощность ПЧ<=55кВт) 0.001~65.535 мН (Мощность ПЧ>55кВт)	Motor parameters	★
F1.09_	Взаимная индуктивность	0.1~6553.5 мН (Мощность ПЧ<=55кВт) 0.01~655.35 мН (Мощность ПЧ>55кВт)	Motor parameters	★
F1.10	Ток холостого хода	0.01А~F2.03 (Мощность ПЧ<=55кВт) 0.1А~F2.03 (Мощность ПЧ>55кВт)	Motor parameters	★
F1.37	Автонастройка	0: Нет 1: Статическая 2: Динамическая	0	★

### F2 Параметры управления двигателем

F2.00	Пропорциональное усиление контура скорости 1	1~100	30	☆
F2.01_	Интегральное время контура скорости 1	0.01~10.00 с	0.50 с	☆
F2.02_	Переключение частоты в нижней точке 1	0.00~F2.05	5.00 Гц	☆
F2.03_	Пропорциональное усиление контура скорости 2	1~100	20	☆
F2.04_	Интегральное время контура скорости 2	0.01~10.00 с	1.00 с	☆
F2.05_	Переключение частоты в верхней точке 2	F2.02~максимальная частота	10.00 Гц	☆
F2.06_	Компенсация скольжения	50~200%	100%	☆

Код	Наименование	Описание	Зав. знач.	Изм.
F2.07_	Постоянная времени фильтра контура скорости	0.000~0.100 с	0.000 с	☆
F2.08_	Коэффициент перевозбуждения	0~200	64	☆
F2.09_	Источник верхнего ограничения момента в режиме регулирования скорости	0: Назначается параметром F2.10 1: FIV 2: FIC 3: Резерв 4: Импульсный вход, setting 5: Коммуникационная шина 6: MIN (FIV, FIC) 7: MAX (FIV, FIC) 1-7 correspond~F2.10	0	☆
F2.10_	Уставка T верхнего ограничения момента в режиме регулирования скорости	0.0~200.0%	150.0%	☆
F2.13_	Пропорциональный коэффициент возбуждения	0~60000	2000	☆
F2.14_	Интегральный коэффициент возбуждения	0~60000	1300	☆
F2.15_	Пропорциональный коэффициент момента	0~60000	2000	☆
F2.16_	Интегральный коэффициент момента	0~60000	1300	☆
F2.17_	Интегральная часть контура скорости	Единицы: Интегральная часть 0: Отключено 1: Включено	0	☆
<b>F3 U/F параметры</b>				
F3.00	Настройка кривой U/F двигателя	0: Прямолинейная U/F кривая 1: Многоточечная U/F кривая 2: Квадратичная U/F кривая 3: 1.2 мощность U/F 4: 1.4 мощность U/F 6: 1.6 мощность U/F 8: 1.8 мощность U/F 9: Резерв 10: Резерв 11: Резерв	0	★
F3.01_	Форсировка момента	0.0%: (автоматическая форсировка момента) 0.1~30.0%	По типоразмеру	☆
F3.02_	Частота отсечки форсировки момента	0.00 Гц~максимальная частота	10.00 Гц	★
F3.03_	Частота U/F точка 1	0.00 Гц~F3.05	0.00 Гц	★
F3.04_	Напряжение U/F точка 1	0.0~100.0%	0.0%	★
F3.05_	Частота U/F точка 2	F3.03~F3.07	0.00 Гц	★
F3.06_	Напряжение U/F точка 2	0.0~100.0%	0.0%	★
F3.07_	Частота U/F точка 3	F3.05~Номинальная частота (F1.04)	0.00 Гц	★
F3.08_	Напряжение U/F точка 3	0.0~100.0%	0.0%	★
F3.09_	U/F компенсация скольжения	0.0~200.0%	0.0%	☆
F3.10_	U/F коэффициент перевозбуждения	0~200	10	☆
F3.11_	U/F коэффициент подавления колебаний	0~100	По типоразмеру	☆

Код	Наименование	Описание	Зав. знач.	Изм.
F3.13_	U/F источник напряжения в пользовательском режиме	0: Цифровая настройка (F3.14) 1: FIV 2: FIC 3: Резерв 4: Резерв 5: Ступенчатая 6: Встроенный PLC 7: PID 8: Коммуникационная шина Примечание: 100.0% соответствуют номинальному напряжению двигателя.	0	☆
F3.14_	Уставка напряжения в пользовательском режиме U/F	0В~номинальное напряжение двигателя	0В	☆
F3.15_	U/F время нарастания напряжения	0.0~1000.0 с Время нарастания от 0 В до номинального напряжения двигателя	0.0 с	☆
F3.16	U/F время спада напряжения	0.0~1000.0 с Время спада от номинального напряжения двигателя до 0 В	0.0 с	☆
<b>F4 Дискретные входы</b>				
F4.00	FWD вход: назначение функции	0: Нет функции 1: Старт вперед (FWD) 2: Реверс (REV) 3: 3-х проводное управление 4: Толчок вперед (JOG F) 5: Толчок назад (JOG R) 6: ВВЕРХ (скорость больше) 7: ВНИЗ (скорость меньше) 8: Выбег 9: Сброс ошибки (RESET) 10: Пауза на СТАРТ 11: Внешняя ошибка НО вход 12: Заданная скорость 1 13: Заданная скорость 2 14: Заданная скорость 3 15: Заданная скорость 4 16: Рампа разгона и торможения 1 17: Рампа разгона и торможения 2 18: Переключение задания частоты 19: Обнуление уставки ВВЕРХ/ВНИЗ (вход, панель управления) 20: Переключение канала управления 21: Разгон и торможение запрещены 22: Пауза PID регулирования 23: Сброс сост. ПЛК 24: Резерв 25: Резерв 26: Резерв 27: Резерв 28: Резерв 29: Резерв 30: Резерв 31: Резерв 32: DC-торможение 33: Внешняя ошибка нормально закрытый вход 34: Изменение частоты запрещено 35: Реверс ПИД 36: Внешний СТОП 1 37: Переключение канала управления вход 2 38: Пауза интегратора PID	1	★

Код	Наименование	Описание	Зав. знач.	Изм.
		39: Переключение между каналом задания X и предустановленной частотой 40: Переключение между каналом задания Y и предустановленной частотой 41~42: Резерв 43: Переключение параметров PID 44: Резерв 45: Аварийный уровень воды 46: Резерв 47: Аварийный СТОП 48: Внешний СТОП 2 49: Запуск защиты от конденсации 50: Обнуление моточасов 51: Насос 1 отключен 52: Насос 2 отключен 53: Насос 3 отключен 54: Насос 4 отключен 56: Верхний уровень 57: Нижний уровень 58: Детектирование целостности линии (пожарный режим 1) 59: Пожарный режим 2 60: Пожарный режим 1 61: Очистка насоса 62: Детектирование утечки на землю		
F4.01	REV вход назначение функции		2	★
F4.02_	S1 вход назначение функции		9	★
F4.03_	S2 вход назначение функции		12	★
F4.04	S3 вход назначение функции		13	★
F4.05	S4 вход назначение функции		0	★
F4.06	S5 вход назначение функции (на карте расширения)		4	★
F4.07	S6 вход назначение функции (на карте расширения)		9	★
F4.08	PT+/PT- назначение функции PTC	0: Нет функции 55: PTC	0	☆
F4.10_	Постоянная фильтра переключения	0.000~1.000 с	0.010 с	☆
F4.11_	Режимуправления по дискретному входу	0: 2-х проводный тип 1 1: 2-х проводный тип 2 2: 3-х проводный тип 1 3: 3-х проводный тип 2	0	★
F4.12_	Вход ВВЕРХ/ВНИЗ темп изменения	0.001~65.535 Гц/с	1.00 Гц/с	☆
F4.13_	FI кривая 1 точка минимального значения на входе	0.00В~F4.15	0.00В	☆
F4.14_	FI кривая 1 точка минимального значения на входе преобразованное значение	-100.0~+100.0%	0.0%	☆
F4.15_	FI кривая 1 точка макс. значения на входе	F4.13~+10.00В	10.00В	☆
F4.16_	FI кривая 1 точка максимального значения на входе преобразованное значение	-100.0~+100.0%	100.0%	☆

Код	Наименование	Описание	Зав. знач.	Изм.
F4.17_	FI кривая 1 постоянная фильтра	0.00~10.00 с	0.10 с	☆
F4.18_	FI кривая 2 точка минимального значения на входе	0.00В~F4.20	2.00В	☆
F4.19_	FI кривая 2 точка минимального значения на входе преобразованное значение	-100.0~+100.0%	0.0%	☆
F4.20	FI кривая 2 точка максимального значения на входе	F4.18~+10.00В	10.00В	☆
F4.21	FI кривая 2 точка максимального значения на входе преобразованное значение	-100.0~+100.0%	100.0%	☆
F4.22	FI кривая 2 постоянная фильтра	0.00~10.00 с	0.10 с	☆
F4.23	FI кривая 3 точка минимального значения на входе	0.00В~F4.25	0.00В	☆
F4.24	FI кривая 3 точка минимального значения на входе преобразованное значение	-100.0~+100.0%	0.0%	☆
F4.25	FI кривая 3 точка максимального значения на входе	F4.23~+10.00В	10.00В	☆
F4.26	FI кривая 3 точка максимального значения на входе преобразованное значение	-100.0~+100.0%	100.0%	☆
F4.27	FI кривая 3 постоянная фильтра	0.00~10.00 с	0.10 с	☆
F4.28	Резерв			
F4.29	Резерв			
F4.30	Резерв			
F4.31_	Резерв			
F4.32	Резерв			
F4.33_	FI кривая, выбор	Единицы: FIV кривая selection 1: Кривая 1 (2 точки, смотри F4.13~F4.16) 2: Кривая 2 (2 точки, смотри F4.18~F4.21) 3: Кривая 3 (2 точки, смотри F4.23~F4.26) 4: Кривая 4 (4 точки, смотри C6.00~C6.07) 5: Кривая 5 (4 точки, смотри C6.08~C6.15) Десятки: Выбор кривой FIC, как выше Сотни: Резерв	321	☆
F4.34	FI точка минимального значения на входе, выбор	Единицы: FIV ниже, чем точка минимального значения на входе 0: Соотв. точке минимального значения на входе 1: 0.0% Десятки: FIC ниже, чем точка минимального значения на входе, как выше	000	☆
F4.35_	FWD delay time	0.0~3600.0 с	0.0 с	★
F4.36	REV delay time	0.0~3600.0 с	0.0 с	★
F4.37	S1 delay time	0.0~3600.0 с	0.0 с	★

Код	Наименование	Описание	Зав. знач.	Изм.
F4.38	Режим работы входа, выбор 1	0: Логический 1 = вход соединен с COM 1: Логическая 1 при откл. входа от COM Единицы: FWD Десятки: REV Сотни: S1 Тысячи: S2 Десять Тысяч: S3	00000	★
F4.39_	Режим работы входа, выбор 2	0: Логический 1 = вход соединен с COM 1: Логическая 1 при откл. входа от COM Единицы: S4 Десятки: S5 Сотни: S6	00000	★
<b>F5 Выходы</b>				
F5.00	Режим работы MO1	0: Резерв 1: Открытый коллектор (MO1-R)	1	☆
F5.01_	Назначение функции на MO1-R	0: Нет назначения 1: Работа ПЧ	0	☆
F5.02_	Реле RA-RB-RC: назначение функции	2: Авария (стоп) 3: Достижение уровня частоты FDT1 4: Достижение задания частоты	2	☆
F5.03	Реле TA-TC: назначение функции	5: Работа на нулевой частоте (нет сигнала при снятии СТАРТа)	0	☆
F5.04	Назначение функции: Реле FA-FC: (Плата расширения)/ Выход YO (типоразм. A1-A2)	6: Предварительное предупреждение о перегрузке двигателя 7: Предварительное предупреждение о перегрузке ПЧ	0	☆
F5.05	Реле KA-KC назначение функции (Плата расширения)	8: Резерв 9: Резерв 10: Резерв 11: Цикл PLC завершен 12: Моточасы достигнуты 13: Частота ограничена 14: Ограничение момента 15: Готовность 16: Резерв 17: Верхнее ограничение частоты достигнуто 18: Нижнее ограничение частоты достигнуто 19: Недонапряжение 20: Уставка по шине 21: Резерв 22: Резерв 23: Работа на нулевой частоте 2 (сигнал при стопе) 24: Время под напряжением достигнуто 25: Достижение уровня частоты FDT2 26: Достижение уровня частоты 1 27: Достижение уровня частоты 2 28: Достижение уровня тока 1 29: Достижение уровня тока 2 30: Выход таймера 31: Переполнение по входу AI 32: Сброс нагрузки 33: Реверс 34: Нулевой ток на выходе 35: Температура модуля достигнута 36: Выходной ток прев. ограничение (SW) 37: Нижняя скорость достигнута (выход активен при остановленном ПЧ) 38: Предупреждение (ПЧ не останавливается аварийно) 39: Резерв	0	☆

Код	Наименование	Описание	Зав. знач.	Изм.
		40: Моточасы достигнуты 41: Резерв 42: Контактор двигателя №1 43: Контактор двигателя №2 44: Контактор двигателя №3 45: Контактор двигателя №4 46: Пожарный режим активирован 47: Предупреждение о низкой температуре		
F5.06_	Резерв	0: Текущая частота	0	☆
F5.07_	FOV выбор функции	1: Заданная частота	0	☆
F5.08_	FOC выбор функции	2: Выходной ток 3: Момент на валу 4: Выходная мощность 5: Выходное напряжение 6: Импульсный вход (100.% соответствует 100.0 кГц) 7: FIV 8: FIC 9: Резерв 10: Резерв 11: Резерв 12: Уставка по шине 13: Скорость двигателя 14: Выходной ток (100.0% соответствует 1000.0A) 15: Выходное напряжение (100.0% соответствует 1000.0В) 16: Момент на валу, в % от ном. момента двигателя	1	☆
F5.09_	Резерв			
F5.10_	FOV коэф.нул.смещ.	-100.0~+100.0%	0.0%	☆
F5.11_	FOV усиление	-10.00~+10.00	1.00	☆
F5.12_	FOC коэф.нул.смещ	-100.0~+100.0%	0.0%	☆
F5.13_	FOC усиление	-10.00~+10.00	1.00	☆
F5.17_	MO1-R пауза	0.0~3600.0 с	0.0 с	☆
F5.18_	RA-RB-RC пауза	0.0~3600.0 с	0.0 с	☆
F5.19	TA-TC пауза	0.0~3600.0 с	0.0 с	☆
F5.22	Выход, выбор режима логики	0: Положительная 1: Отрицательная Единицы: MO1 Десятки: RA – RB-RC Сотни: TA-TC Тысячи: FA-FC/УО Десять Тысяч: KA-КС	00000	☆
<b>F6 Управление пуском и остановом</b>				
F6.00	Метод пуска	0: Прямой пуск 1: Подхват на ходу 2: Предв.возбуждение	0	☆
F6.01	Подхват на ходу, определение скорости	0: С частоты прекращения работы 1: С 0 Гц 2: С максимальной частоты	0	★
F6.02_	Скорость подхвата на ходу	1~100	20	☆
F6.03_	Стартовая частота	0.00~10.00 Гц	0.00 Гц	☆
F6.04_	Время поддержания стартовой частоты	0.0~100.0 с	0.0 с	★
F6.05_	Постоянный ток торможения при пуске	0~100%	0%	★
F6.06_	Время торможения постоянным током при пуске	0.0~100.0 с	0.0 с	★

Код	Наименование	Описание	Зав. знач.	Изм.
F6.07_	Выбор рампы разгона и торможения	0: Линейная рампа 1: S-кривая рампа A 2: S-кривая рампа B	0	★
F6.08_	S-кривая коэффициент стартового периода	0.0%~(100.0 % -F6.09)	30.0%	★
F6.09_	S-кривая коэффициент конечного периода	0.0%~(100.0 % -F6.08)	30.0%	★
F6.10_	Режим торможения	0: По рампе 1: Выбег	0	☆
F6.11_	Начальная частота DC-торможения при останове	0.00 Гц~максимальная частота	0.00 Гц	☆
F6.12_	Время паузы DC-торможения	0.0~100.0 с	0.0 с	☆
F6.13_	Ток DC-торможения	0~100%	0%	☆
F6.14_	Время DC-торможения	0.0~100.0 с	0.0 с	☆
F6.15_	Режим тормозного прерывателя	0~100%	100%	☆
<b>F7 HMI</b>				
F7.00	Коэф-т калибровки выход. мощн.	0~200 %	100%	★
F7.02	Функция кнопки СТОП	0: Функция активна только в режиме управления с панели управления (F0.02=0) 1: Функция активна в любом режиме управления	1	☆
F7.03	Параметр 1 LED дисплея после подачи СТАРТ	0000~FFFF Bit00: Текущая частота 1 (Гц) Bit01: Заданная частота (Гц) Bit02: Напряжение шины постоянного тока (В) Bit03: Выходное напряжение (В) Bit04: Выходной ток (А) Bit05: Выходная мощность (кВт) Bit06: Момент на валу (%) Bit07: Состояние дискретных входов Bit08: Состояние дискретных выходов Bit09: Напряжение FIV (В) Bit10: Напряжение FIC (В) Bit11: Резерв Bit12: Резерв Bit13: Резерв Bit14: Скорость механизма Bit15: Уставка PID	1F	☆
F7.04_	Параметр 2 LED дисплея после подачи СТАРТ	0000~FFFF Bit00: Реверс PID Bit01: Этап PLC Bit02: Частота импульсов (кГц) Bit03: Текущая частота 2 (Гц) Bit04: Остаток моточасов Bit05: Напряжение FIV (В) Bit06: Напряжение FIC (В) Bit07: Резерв Bit08: Резерв Bit09: Количество часов под напряжением Bit10: Текущие моточасы (Мин) Bit11: Частота на импульсном входе (Гц) Bit12: Уставка по коммуникационной шине Bit13: Скорость с энкодера (Гц) Bit14: Уставка частоты X (Гц) Bit15: Дополнительная уставка частоты Y (Гц)	0	☆



Код	Наименование	Описание	Зав. знач.	Изм.
F7.05_	LED индикация режима останова	0000~FFFF Bit00: Заданная частота (Гц) Bit01: Напряжение шины постоянного тока (В) Bit02: Состояние дискретных входов Bit03: Состояние дискретных выходов Bit04: FIV напряжение (В) Bit05: FIC напряжение (В) Bit06: Резерв Bit07: Резерв Bit08: Резерв Bit09: Этап PLC Bit10: Скорость механизма Bit11: Уставка PID Bit12~Bit15: Резерв	33	☆
F7.06_	Множитель скорости механизма	0.0001~6.5000	1.0000	☆
F7.07	Температура ПЧ	0.0~100.0°C	-	●
F7.09_	Моточасы	0~65535 ч	-	●
F7.10	ПЧ ID	-	-	●
F7.11_	Версия программного обеспечения	-	-	●
F7.12_	Точность скорости механизма	0: 0 разряды после запятой 1: 1 разряды после запятой 2: 2 разряды после запятой 3: 3 разряды после запятой	1	☆
F7.13_	Суммарное количество часов под напряжением	0~65535 ч	-	●
F7.14_	Суммарное потребление энергии	0 кВт~65535 кВт*ч	-	●
<b>F8 Быстрый доступ</b>				
F8.00	Частота толчка	0.00 Гц~максимальная частота	2.00 Гц	☆
F8.01	Рампа разгона толчка	0.0~6500.0 с	20.0 с	☆
F8.02	Рампа торможения толчка	0.0~6500.0 с	20.0 с	☆
F8.03	Время разгона 2	0.0~6500.0 с	По типоразмеру	☆
F8.04_	Время торможения 2	0.0~6500.0 с	По типоразмеру	☆
F8.05_	Время разгона 3	0.0~6500.0 с	По типоразмеру	☆
F8.06_	Время торможения 3	0.0~6500.0 с	По типоразмеру	☆
F8.07_	Время разгона 4	0.0~6500.0 с	По типоразмеру	☆
F8.08_	Время торможения 4	0.0~6500.0 с	По типоразмеру	☆
F8.09_	Частотное окно 1	0.00 Гц~максимальная частота	0.00 Гц	☆
F8.10	Частотное окно 2	0.00 Гц~максимальная частота	0.00 Гц	☆
F8.11_	Гист. част. окна	0.00 Гц~максимальная частота	0.01 Гц	☆
F8.12_	Зона нечувствительности вперед и реверс	0.0~3000.0 с	0.0 с	☆
F8.13_	Разрешение инверсии	0: Активировано 1: Запрещено	0	☆

Код	Наименование	Описание	Зав. знач.	Изм.
F8.14	Режим работы ниже минимальной частоты	0: Работа на минимальной частоте 1: Стоп 2: Работа на нулевой скорости	0	☆
F8.15	Выравнивание нагрузки	0.00~10.00 Гц	0.00 Гц	☆
F8.16	Установка заданного суммарного времени под напряжением	0~65000 ч	0 ч	☆
F8.17	Установка заданных моточасов	0~65000 ч	0 ч	☆
F8.18	Выбор защиты при инициализации	0: Нет защиты 1: Защита	0	☆
F8.19_	Уровень частоты 1 (FDT1)	0.00 Гц~максимальная частота	50.00 Гц	☆
F8.20	Гистерезис для уровня частоты 1 (FDT1)	0.0% ... 100.0% (относительно FDT1)	5.0%	☆
F8.21	Гистерезис для уровня частоты	0.0% ... 100.0% (относительно максимальной частота)	0.0%	☆
F8.22	Частотное окно при разгоне и торможении	0: Неактивно 1: Активно	0	☆
F8.25	Время разгона 1 / Время разгона 2 частота переключения	0.00 Гц~максимальная частота	0.00 Гц	☆
F8.26	Время торможения 1/ время торможения 2 частота переключения	0.00 Гц~максимальная частота	0.00 Гц	☆
F8.27	Вход приоритета толчка	0: Отключено 1: Активно	0	☆
F8.28	Уровень детектирования по частоте (FDT2)	0.00 Гц~максимальная частота	50.00 Гц	☆
F8.29	Гистерезис детектирования по частоте (FDT2)	0.0% ... 100.0% (FDT2 уровень)	5.0%	☆
F8.30	Уровень детектирования по частоте 1	0.00 Гц~максимальная частота	50.00 Гц	☆
F8.31	Диапазон детектирования 1	0.0~100.0% (максимальная частота)	0.0%	☆
F8.32	Уровень детектирования по частоте 2	0.00 Гц~максимальная частота	50.00 Гц	☆
F8.33	Диапазон детектирования 2	0.0~100.0% (максимальная частота)	0.0%	☆
F8.34	Уровень детектирования нулевого тока	0.0~300.0% 100.0% соотв. номин. току двигателя	5.0%	☆
F8.35	Пауза детектирования нулевого тока	0.01~600.00 с	0.10 с	☆
F8.36	Уровень превышения выходного тока	0.0% (нет определения) 0.1~300.0% (номинальный ток двигателя)	200.0%	☆
F8.37	Пауза на детектирование превышения выходного тока	0.00~600.00 с	0.00 с	☆
F8.38	Ток диапазона 1	0.0~300.0% (номинальный ток двигателя)	100.0%	☆
F8.39	Ширина диапазона тока 1	0.0~300.0% (номинальный ток двигателя)	0.0%	☆
F8.40	Ток диапазона 2	0.0~300.0% (номинальный ток двигателя)	100.0%	☆
F8.41	Ширина диапазона тока 2	0.0~300.0% (номинальный ток двигателя)	0.0%	☆
F8.42	Активация функции таймера	0: Отключено	1: Активно	☆

Код	Наименование	Описание	Зав. знач.	Изм.
F8.43	Выбор времени таймера	0: F8.44 1: FIV 2: FIC 3: Резерв 100% диапазона аналогового входасоотв. F8.44	0	☆
F8.44	Уставка таймера	0.0 мин~6500.0 мин	0.0 мин	☆
F8.45	AI входное напряжение, нижний уровень защиты	0.00В~F8.46	3.10В	☆
F8.46	AI входное напряжение, верхний уровень защиты	F8.45~11,00 В	6.80В	☆
F8.47	Температура модуля	0~100 °С	75 °С	☆
F8.48	Работа вентилятора	0: При подаче СТАРТ 1: Постоянно 2: Вентилятор работает в зависимости от температуры во время работы	0	☆
F8.49	Частота пробуждения	Частота засыпания (F8.51)~максимальная частота (F0.10)	0.00 Гц	☆
F8.50_	Пауза на пробуждение	0.0~6500.0 с	0.0 с	☆
F8.51	Частота засыпания	0.00 Гц~Частота пробуждения (F8.49)	0.00 Гц	☆
F8.52	Пауза на засыпание	0.0~6500.0 с	0.0 с	☆
F8.53	Время работы по таймеру до срабатывания МО1	0.0 мин~6500.0 мин	0.0 мин	☆
<b>F9 Аварии и защиты</b>				
F9.00	Активация защиты от перегрузки	0: Отключено 1: Активировано	1	☆
F9.01_	Коэффициент защиты от перегрузки	0.20~10.00	1.00	☆
F9.02_	Коэффициент предупреждения перегрузки двигателя	50~100%	80%	☆
F9.03_	Коэффициент по перенапряжению	0~100	10	☆
F9.04_	Уровень Перенапряжения	0.0~780.0В	700.0V (380V) / 380.0V (220V)	☆
F9.05_	Коэффициент перегрузки при стопорении	0~100	20	☆
F9.06_	Уровень тока при стопорении	100~200%	150%	☆
F9.07_	Проверка на кз при включении	0: Отключено 1: Активировано	1	☆
F9.09_	Число автоматических сбросов ошибок	0~10	0	☆
F9.10_	Реакция МО1 (функция = Авария) в течение попыток автосброса	0: Отключено 1: Активировано	0	☆
F9.11_	Пауза между автосбросами ошибки	0.1~100.0 с	1.0 с	☆
F9.12_	Обрыв входной фазы	0: Отключено 1: Активировано	1	☆
F9.13_	Обрыв выходной фазы	0: Отключено 1: Активировано	1	☆

Код	Наименование	Описание	Зав. знач.	Изм.
<b>Журнал ошибок</b>				
F9.14_	Первая запись журнала ошибок	0: Нет ошибки 1: Резерв	-	●
F9.15_	Вторая запись журнала ошибок	2: Сверхток при разгоне 3: Сверхток при торможении 4: Сверхток при постоянной скорости	-	●
F9.16_	Третья запись журнала ошибок (самая последняя)	5: Перенапряжение при разгоне 6: Перенапряжение при торможении 7: Перенапряжение при постоянной скорости 8: Перегрузка балластного резистора 9: Недонапряжение 10: Перегрузка ПЧ 11: Перегрузка двигателя 12: Резерв 13: Обрыв выходной фазы 14: Перегрев модуля 15: Внешняя ошибка 16: Ошибка коммуникации 17: Ошибка контактора 18: Ошибка детектирования тока 19: Ошибка автонастройки 20: Резерв 21: Ошибка чтения или записи параметров 22: Ошибка аппаратной части 23: КЗ на землю 24: Предупреждение по низкому давлению 25: Резерв 26: Моточасы достигнуты 27: Предупреждение по высокому давлению 28: Сухой ход 29: Количество включений силового напряжения превышено 30: Сброс нагрузки 31: Обратная связь PID потеряна в процессе работы 40: Таймаут ограничения по быстрому току 41: Резерв 42: Чрезмерные отклонения скорости 43: Сверхскорость 45: Перегрев двигателя 51: Резерв	-	●
<b>Состояние ПЧ в момент третьей ошибки (самая последняя)</b>				
F9.17_	Выходная частота	-	-	●
F9.18_	Ток двигателя	-	-	●
F9.19_	НапряжениеЗПТ	-	-	●
F9.20	Статус дискретных входов	-	-	●
F9.21_	Статус дискретных выходов	-	-	●
F9.22	Состояние ПЧ	-	-	●
F9.23	Время под напряжением	-	-	●
F9.24	Моточасы	-	-	●
<b>Состояние ПЧ в момент второй ошибки</b>				
F9.27	Выходная частота	-	-	●
F9.28	Ток двигателя	-	-	●
F9.29	Напряжение ЗПТ	-	-	●
F9.30_	Статус дискретных входов	-	-	●
F9.31_	Статус дискретных выходов	-	-	●

Код	Наименование	Описание	Зав. знач.	Изм.
F9.32_	Состояние ПЧ	-	-	●
F9.33_	Время под напряжением	-	-	●
F9.34_	Моточасы	-	-	●
<b>Состояние ПЧ в момент первой ошибки</b>				
F9.37_	Выходная частота	-	-	●
F9.38_	Ток двигателя	-	-	●
F9.39_	Напряжение ЗПТ	-	-	●
F9.40_	Статус дискретных входов	-	-	●
F9.41_	Статус дискретных выходов	-	-	●
F9.42_	Состояние ПЧ	-	-	●
F9.43_	Время под напряжением	-	-	●
F9.44_	Моточасы	-	-	●
<b>Настройка реакции на аварию</b>				
F9.47	Настройка реакции 1	Единицы: Перегрузка двигателя (11) 0: Торможение выбегом 1: Торможение согласно режиму торможения 2: Продолжение работы Десятки р/асе: Обрыв входной фазы (12) Сотни: Обрыв выходной фазы (13) Тысячи: Внешняя ошибка (15) Десятки тысяч: Ошибка коммуникации (16)	00000	☆
F9.48_	Настройка реакции 2	Единицы: Ошибка энкодера/карты энкодера (20) 0: Торможение выбегом Десятки р/асе: Сбой чтения/записи параметров (21) 0: Торможение выбегом 1: Торможение согласно режиму торможения Сотни: Резерв Тысячи: Резерв Десятки тысяч: Значение моточасов достигнуто (26)	00000	☆
F9.49_	Настройка реакции 3	Единицы: Резерв Десятки: Резерв Сотни: Время под напряжением достигнуто (29) 0: Торможение выбегом 1: Торможение согласно режиму торможения 2: Продолжение работы Тысячи: Сброс нагрузки (30) 0: Торможение выбегом 1: Торможение по рампе 2: Торможение по рампе до 7% от номинальной частоты двигателя и продолжение работы. При восстановлении нагрузки возврат к частоте, на которой был сброс Десять тысяч: Обрыв обратной связи ПИД (31) 0: Торможение выбегом 1: Торможение согласно режиму торможения 2: Продолжение работы(F9.54)	00000	☆
F9.50_	Настройка реакции 4	Единицы: Чрезмерные отклонения скорости (42) 0: Торможение выбегом 1: Торможение согласно режиму торможения 2: Продолжение работы(F9.54) Десятки: Сверхскорость (43) Сотни: Резерв	00000	☆

Код	Наименование	Описание	Зав. знач.	Изм.
F9.54_	Частота продолжения работы в случае аварии, при выборе реакции	0: Работа на текущей частоте 1: Работа на заданной частоте 2: Работа на верхней скорости 3: Работа на нижней скорости 4: Работа на частоте засыпания в случае аварии F9.55	0	☆
F9.55_	Частота засыпания в случае аварии	0.0~100.0% (100.0% соответствует максимальной частоте F0.10)	100.0%	☆
F9.56_	Резерв			☆
F9.57_	Резерв			☆
F9.58_	Резерв			☆
F9.59_	Реакция на кратковременную просадку напряжения	0: Отключено 1: Замедление 2: Торможение по рампе	0	☆
F9.60_	Мгновенный сбой питания	F9.62~100.0%	90.0%	☆
F9.61_	Пауза на реакцию на кратковременную просадку напряжения	0.00~100.00 с	0.50 с	☆
F9.62_	Уровень напряжения при кратковременной просадке	60.0~100.0% (от номинального напряжения шины)	80.0%	☆
F9.63_	Защита от сброса нагрузки	0: Отключено 1: Активирована	0	☆
F9.64_	Уровень детектирования сброса нагрузки	0.0~100.0 %	10.0%	☆
F9.65_	Время детектирования сброса нагрузки	0.0~60.0 с	1.0 с	☆
F9.67_	Резерв			
F9.68_	Резерв			
F9.69_	Уровень детектирования значительных отклонений скорости	0.0 ~50.0 % (максимальная частота)	20.0%	☆
F9.70	Время детектирования значительных отклонений скорости	0.0~60.0 с	5.0 с	☆

### FA Параметры ПИД

FA.00	Задание уставки давления	0: Настройка параметром FA.01 1: FIV 2: FIC 3: Настройка параметром FA.01 (изменение кнопками ВВЕРХ и ВНИЗ) 4: Импульсное задание 5: Коммуникационная шина 6: Ступенчатое задание по таймеру	0	☆
FA.01	Уставка давления	0.00 бар~FA.04	2.50	☆
FA.02	Обратная связь PID регулятора	0: FIV 1: FIC 2: Резерв 3: FIV - FIC 4: Импульсная настройка (S3) 5: Коммуникационная шина 6: FIV + FIC 7: MAX (  FIV  ,   FIC  ) 8: MIN (  FIV  ,   FIC  )	1	☆

Код	Наименование	Описание	Зав. знач.	Изм.
FA.03_	Реверс PID регулятора	0: Без реверса 1: Реверс	0	☆
FA.04	Диапазон давления	0.00~655.35 бар	10.00	☆
FA.05_	Пропорциональный коэффициент PID K F1	0~500.0	200.0	☆
FA.06_	Интегральный коэффициент PID Ti1	0.01~10.00 с	2.00 с	☆
FA.07_	Дифференциальный коэффициент PID Td1	0.000~10.000 с	0.000 с	☆
FA.08_	Частота отсечки инверсии PID	0.00~максимальная частота	0.00 Гц_	☆
FA.09_	PID предел отклонения	0.0~100.0%	0.1 %	☆
FA.10_	PID ограничитель дифференцирования	0.00~100.00%	0.10%	☆
FA.11_	PID заданное время изменения	0.00~650.00 с	0.00 с	☆
FA.12_	PID постоянная фильтра обратной связи	0.00~60.00 с	0.00 с	☆
FA.13_	PID постоянная выходного фильтра	0.00~60.00 с	0.00 с	☆
FA.14_	Резерв	-	-	☆
FA.15_	Пропорциональный коэффициент PID K F2	0.0~1000.0	300.0	☆
FA.16_	Интегральный коэффициент PID Ti2	0.01~10.00 с	0.50 с	☆
FA.17_	Дифференциальный коэффициент PID Td2	0.000~10.000 с	0.000 с	☆
FA.18_	Условие переключения параметров PID	0: Нет условия 1: Переключение по дискретному входу 2: Автоматическое переключение по условию	0	☆
FA.19_	Условие для переключения PID 1	0.0%~FA.20	5.0 %	☆
FA.20_	Условие для переключения PID 2	FA.19~100.0%	10.0%	☆
FA.21_	Начальное значение PID	0.0~100.0%	0.0%	☆
FA.22_	Время удержания начального значения PID	0.00~650.00 с	0.00 с	☆
FA.23_	Максимальное значение отклонения в прямом направлении	0.00~100.00%	2.00 %	☆
FA.24_	Максимальное значение отклонения в реверсивном направлении	0.00~100.00%	2.00 %	☆
FA.25_	Настройки интегратора PID	Единицы: Выделение интегратора 0: Отключено 1: Включено Десятки: Реакция интегратора на достижение выходом ограничения 0: Продолжение интегрирования 1: Остановка интегрирования	00	☆
FA.26_	Уровень детектирования обрыва обратной связи PID	0.0%: Нет реакции на обрыв 0.1~100.0 %	0.0%	☆
FA.27_	Время детектирования обрыва обратной связи PID	0.0~20.0 с	1.0 с_	☆

Код	Наименование	Описание	Зав. знач.	Изм.
FA.28_	Работа PID при стопе	0: PID отключен при стопе 1: PID включен при стопе	0	☆
FA.29	Частота засыпания	0.00~Максимальная частота	40.00 Гц	☆
FA.30	Время засыпания	0.00~60000 с	10 с	☆
FA.31	Значение пробуждения	0.0 0~FA.04 В режиме сна при падении давления от заданного на величину более FA.31 ПЧ пробуждается	0.50	☆
FA.32	Максимальное значение обратной связи: Предупреждение	FA.33~FA.04	10.00	☆
FA.33	Минимальное значение обратной связи: Предупреждение	0.00~FA.32 _	0	☆
FA.34	Значение давления для детектирования сухого хода	0.00~FA.01	0.25	☆
FA.35	Пауза на детектирование ошибки по высокому или низкому давлению	0~9999S	10 с	☆
FA.36	Время детектирования предупреждения по низкому давлению	0~9999S	10 с	☆
FA.37	Время детектирования предупреждения по сухому ходу	0~9999S	100 с	☆
FA.38	Пауза на авторестарт при подаче силового напряжения	0: Отключено 1: Активирована	0	☆
FA.39	Время на автосброс по сухому ходу	0~65000 с	60 с	☆
FA.40	Количество автосбросов по давлению	0~65000	10	☆
FA.41	Антизамерзание	1-активно, 0-неактивно	0	☆
FA.42	Время сна при антизамерзании	0~65535 с	900 с	☆
FA.43	Время работы при антизамерзании	0~65535 с	30 с	☆
FA.44	Частота работы при антизамерзании	0~50.00 Гц	15.00 Гц	☆
FA.45	Условие засыпания: скорость изменения частоты < FA.45/S [Гц/с], до ухода в сон	0~10.00 Гц	0.50 Гц	☆
FA.46	Условие засыпания: понижение давления	0.0~10.0%	0.60%	☆
FA.47	Условие засыпания: падение частоты в секунду	0~10.00 Гц	1.00 Гц	☆
FA.48	Условие засыпания: количество падений частоты	0~1000	10 раз	☆
FA.49	Условие НЕзасыпания: при частоте более FA.49 засыпания нет.	0~Максимальная частотаF0.10	42.00 Гц	☆
FA.50	Тактовое время Pid	0~1000 мс	4 мс	☆
FA.51	Частота перекачивания	0.00~Максимальная частота	49.00 Гц	☆
FA.52	Пауза на подключение насоса	0.0~6553.5 с	10.0 с	☆
FA.53	Частота на отключение насоса	0.00~Максимальная частота	28.00 Гц	☆



Код	Наименование	Описание	Зав. знач.	Изм.
FA.54	Пауза на отключение насоса	0.0~6553.5 с	10.0 с	☆
FA.55	Время чередования насосов	0.0~65535 мин	120.00 мин	☆
FA.56	Пауза на включение контактора	0.1~100.0 с	1,0 с	☆
FA.57	Пауза на отключение контактора	0.1~100.0 с	1,0 с	☆
FA.58	Выбор насосов	0: Отключен 1: Включен Единицы: Насос No. 1 Десятки: Насос No. 2 Сотни: Насос No. 3 Тысячи: No. 4 Насос	11	☆
FA.59	Насосная станция	0: ПЧ-насос 1: Насосная станция	0	☆
FA.61	Защита от замерзания	0: Выключена 1: Включена	0	☆
FA.62	Температура для активации защиты от замерзания	-20°C~20°C При температуре внутри ПЧ ниже значения FA.62 (и выше -20 °C) активируется защита от замерзания – вращение на частоте FA.64. При температуре внутри ПЧ ниже значения -20 °C ПЧ аварийно отключается с кодом FROST.	-5°C	☆
FA.63	Уровень предупреждения о низкой температуре	-20.0°C~20.0°C При температуре ниже FA.63 выходной терминал активируется	0°C	☆
FA.64	Частота защиты от замерзания	0~F0.10	0.00 Гц	☆
<b>Fb Резерв</b>				
<b>FC Встроенный PLC</b>				
FC.00	Уставка ступ. 0	-100.0~100.0%	0.0%	☆
FC.01_	Уставка ступ. 1	-100.0~100.0%	0.0%	☆
FC.02_	Уставка ступ. 2	-100.0~100.0%	0.0%	☆
FC.03_	Уставка ступ. 3	-100.0~100.0%	0.0%	☆
FC.04_	Уставка ступ. 4	-100.0~100.0%	0.0%	☆
FC.05_	Уставка ступ. 5	-100.0~100.0%	0.0%	☆
FC.06_	Уставка ступ. 6	-100.0~100.0%	0.0%	☆
FC.07_	Уставка ступ. 7	-100.0~100.0%	0.0%	☆
FC.08_	Уставка ступ. 8	-100.0~100.0%	0.0%	☆
FC.09_	Уставка ступ. 9	-100.0~100.0%	0.0%	☆
FC.10_	Уставка ступ. 10	-100.0~100.0%	0.0%	☆
FC.11_	Уставка ступ. 11	-100.0~100.0%	0.0%	☆
FC.12_	Уставка ступ. 12	-100.0~100.0%	0.0%	☆
FC.13_	Уставка ступ. 13	-100.0~100.0%	0.0%	☆
FC.14_	Уставка ступ. 14	-100.0~100.0%	0.0%	☆
FC.15_	Уставка ступ. 15	-100.0~100.0%	0.0%	☆
FC.16_	Встроенный PLC режим работы	0: Стоп после однократного выполнения 1: Сохранять финальные значения после однократного запуска 2: Новый запуск после однократного выполнения	0	☆

Код	Наименование	Описание	Зав. знач.	Изм.
FC.17_	Встроенный ПЛК: режим энергонезависимой памяти	Единицы: Сохранение при отключении питания 0: Нет сохранения текущей частоты и этапа работы 1: Сохранение текущей частоты и этапа работы Десятки: Сохранение при стопе 0: Сохранения текущей частоты и этапа работы 1: Сохранение текущей частоты и этапа работы	00	☆
FC.20_	Время работы 1 этапа встроенного ПЛК	0.0 с (ч)~6553.5 с (ч)	0.0 с (ч)	☆
FC.21_	Встроенный ПЛК: выбор времени разгона и торможения 1 этапа	0~3	0	☆
FC.22_	Время работы 2 этапа встроенного ПЛК	0.0 с (ч)~6553.5 с (ч)	0.0 с (ч)	☆
FC.23_	Встроенный ПЛК: выбор времени разгона и торможения 2 этапа	0~3	0	☆
FC.24_	Время работы 3 этапа встроенного ПЛК	0.0 с (ч)~6553.5 с (ч)	0.0 с (ч)	☆
FC.25_	Встроенный ПЛК: выбор времени разгона и торможения 3 этапа	0~3	0	☆
FC.26_	Время работы 4 этапа встроенного ПЛК	0.0 с (ч)~6553.5 с (ч)	0.0 с (ч)	☆
FC.27_	Встроенный ПЛК: выбор времени разгона и торможения 4 этапа	0~3	0	☆
FC.28_	Время работы 5 этапа встроенного ПЛК	0.0 с (ч)~6553.5 с (ч)	0.0 с (ч)	☆
FC.29_	Встроенный ПЛК: выбор времени разгона и торможения 5 этапа	0~3	0	☆
FC.30_	Время работы 6 этапа встроенного ПЛК	0.0 с (ч)~6553.5 с (ч)	0.0 с (ч)	☆
FC.31_	Встроенный ПЛК: выбор времени разгона и торможения 6 этапа	0~3	0	☆
FC.32_	Время работы 7 этапа встроенного ПЛК	0.0 с (ч)~6553.5 с (ч)	0.0 с (ч)	☆
FC.33_	Встроенный ПЛК: выбор времени разгона и торможения 7 этапа	0~3	0	☆
FC.34_	Время работы 8 этапа встроенного ПЛК	0.0 с (ч)~6553.5 с (ч)	0.0 с (ч)	☆
FC.35_	Встроенный ПЛК: выбор времени разгона и торможения 8 этапа	0~3	0	☆
FC.36_	Время работы 9 этапа встроенного ПЛК	0.0 с (ч)~6553.5 с (ч)	0.0 с (ч)	☆
FC.37_	Встроенный ПЛК: выбор времени разгона и торможения 9 этапа	0~3	0	☆
FC.38_	Время работы 10 этапа встроенного ПЛК	0.0 с (ч)~6553.5 с (ч)	0.0 с (ч)	☆

Код	Наименование	Описание	Зав. знач.	Изм.
FC.39_	Встроенный ПЛК: выбор времени разгона и торможения 10 этапа	0~3	0	☆
FC.40_	Время работы 11 этапа встроенного ПЛК	0.0 с (ч)~6553.5 с (ч)	0.0 с (ч)	☆
FC.41_	Встроенный ПЛК: выбор времени разгона и торможения 11 этапа	0~3	0	☆
FC.42_	Время работы 12 этапа встроенного ПЛК	0.0 с (ч)~6553.5 с (ч)	0.0 с (ч)	☆
FC.43_	Встроенный ПЛК: выбор времени разгона и торможения 12 этапа	0~3	0	☆
FC.44_	Время работы 13 этапа встроенного ПЛК	0.0 с (ч)~6553.5 с (ч)	0.0 с (ч)	☆
FC.45_	Встроенный ПЛК: выбор времени разгона и торможения 13 этапа	0~3	0	☆
FC.46_	Время работы 14 этапа встроенного ПЛК	0.0 с (ч)~6553.5 с (ч)	0.0 с (ч)	☆
FC.47_	Встроенный ПЛК: выбор времени разгона и торможения 14 этапа	0~3	0	☆
FC.48_	Время работы 15 этапа встроенного ПЛК	0.0 с (ч)~6553.5 с (ч)	0.0 с (ч)	☆
FC.49_	Встроенный ПЛК: выбор времени разгона и торможения 15 этапа	0~3	0	☆
FC.50_	Встроенный PLC, выбор единицы времени	0: С (секунда) 1: Ч (час)	0	☆
FC.51_	Уставка этапа 0	0: Параметром FC.00 1: FIV 2: FIC 3: Резерв 4: Импульсный вход 5: PID 6: Предустановленная частота (F0.08), модификация клавишами ВВЕРХ/ВНИЗ	0	☆

### Fd Коммуникационные параметры

Fd.00	Скорость обмена	Единицы: MODBUS 0: 300 BPS 1: 600 BPS 2: 1200 BPS 3: 2400 BPS 4: 4800 BPS 5: 9600 BPS 6: 19200 BPS 7: 38400 BPS 8: 57600 BPS 9: 115200 BPS Десятки: Резерв Сотни: Резерв Тысячи: Резерв	0 005	☆
-------	-----------------	--	-------	---

Код	Наименование	Описание	Зав. знач.	Изм.
Fd.01	Формат данных	0: no parity (8-N-2) 1: even parity (8-E-1) 2: odd parity (8-O-1) 3: 8-N-1	3	☆
Fd.02	Адрес Modbus	1~247, 0: broadcast адрес	1	☆
Fd.03	Пауза на ответ	0 мс~20 мс	2	☆
Fd.04	Таймаут коммуникации	0.0 (отключено), 0.1~60.0 с	0.0	☆
Fd.05	Выбор протокола	Единицы: MODBUS 0: non-standard MODBUS pro~col 1: Standard MODBUS pro~col Десятки: Резерв	1	☆
Fd.06	Размерность тока	0: 0.01A 1: 0.1A	1	☆
<b>PE Резерв</b>				
<b>FP Параметры пользователя</b>				
FP.00	Пароль пользователя	0~65535	0	☆
FP.01_	Заводские настройки	0: Нет действий 01: Восстановить заводские настройки, за исключением данных двигателя 02: Очистить журнал ошибок	0	★
<b>C1 Дополнительные параметры</b>				
C1.11	YA-YS назначение функции	Аналогична функции P5.02	0	☆
<b>C5 Параметры</b>				
C1.16	YA-YS пауза	0.0~3600.0 с	0.0 с	☆
C1.21	Выбор режима логики	0: Положительная 1: Отрицательная	00000	☆
C5.00	Прерывистая ШИМ-модуляция: верхняя скорость переключения	0.00 Гц~15.00 Гц	12.00 Гц_	☆
C5.01_	Метод ШИМ-модуляции	0: Асинхронная модуляция 1: Синхронная модуляция	0	☆
C5.02_	Выбор мертвой зоны режима компенсации	0: Нет компенсации 1: Режим компенсации 1 2: Режим компенсации 2	1	☆
C5.03_	Глубина изменения частоты ШИМ при частоте, модулируемая случайным образом	0: Случайная ШИМ отключена 1~10: Глубина частоты коммутации ШИМ	0	☆
C5.04_	Быстрое токоограничение	0: Отключено 1: Активировано	1	☆
C5.05_	Компенсация чувствительности измерения тока	0~100	5	☆
C5.06_	Уровень активации защиты от недонапряжения	40.0~140.0%	По типоразмеру	☆
C5.07_	Выбор режима оптимизации оценки скорости	0: Нет оптимизации 1: Режим оптимизации 1 2: Режим оптимизации 2	1	☆
C5.08_	Регулировка времени бездействия	100~200%	150%	☆
C5.09	Уровень активации защиты от перенапряжения	200.0~2500.0 В	По типоразмеру	

Код	Наименование	Описание	Зав. знач.	Изм.
<b>С6 Настройки кривых FI (FIV, FIC)</b>				
С6.00	FI кривая 4: точка минимального значения на входе	-10.00В~С6.02	0.00В	☆
С6.01_	FI кривая 4: точка значение FI, соответствующее минимальному значению на входе	-100.0~+100.0%	0.0%	☆
С6.02_	FI кривая 4: промежуточная точка 1, значение на входе	С6.00~С6.04	3.00В	☆
С6.03_	FI кривая 4: значение FI, соответствующее промежуточной точке 1	-100.0~+100.0%	30.0%	☆
С6.04_	FI кривая 4: промежуточная точка 2, значение на входе	С6.02~С6.06	6.00В	☆
С6.05_	FI кривая 4: значение FI, соответствующее промежуточной точке 2	-100.0~+100.0%	60.0%	☆
С6.06_	FI кривая 4: точка максимального значения на входе	С6.06~+10.00В	10.00В	☆
С6.07_	FI кривая 4: точка значение FI, соответствующее максимальному значению на входе	-100.0~+100.0%	100.0%	☆
С6.08_	FI кривая 5: точка минимального значения на входе	-10.00В~С6.10	-10.00В	☆
С6.09_	FI кривая 5: точка значение FI, соответствующее минимальному значению на входе	-100.0~+100.0%	-100.0%	☆
С6.10_	FI кривая 5: промежуточная точка 1, значение на входе	С6.08~С6.12	-3.00В	☆
С6.11_	FI кривая 5: значение FI, соответствующее промежуточной точке 1	-100.0~+100.0%	-30.0%	☆
С6.12_	FI кривая 5: промежуточная точка 2, значение на входе	С6.10~С6.14	3.00В	☆
С6.13_	FI кривая 5: значение FI, соответствующее промежуточной точке 2	-100.0~+100.0%	30.0%	☆
С6.14_	FI кривая 5: точка макс. значения на входе	С6.12~+10.00В	10.00В	☆
С6.15_	FI кривая 5: точка значение FI, соответствующее макс. значению на входе	-100.0~+100.0%	100.0%	☆
С6.18	Интервал для детектирования линии в пож. режиме	10~100 с	10 с	☆
С6.19	Длительность детектирования линии в пож. режиме	500~1500 мс	500 мс	☆
С6.20	Уровень тока при детект. линии в пож. режиме	10~80 %	10%	☆
С6.21	Источник задания в пожарном режиме	0: С9.01, направление согласно С9.02 1: Стандартные задание и управление, см. F0.03	0	☆

Код	Наименование	Описание	Зав. знач.	Изм.
<b>С7 группа Настройки коммуникации MODBUS TCP</b>				
C7.00	Назначение IP адресов ПЧ и шлюза при включении	0: чтение IP адресов ПЧ и шлюза из параметров группы С7 1 : использовать сохраненные в карте IP адреса ПЧ и шлюза	0	☆
C7.01	Первый байт IP адреса карты	0-255	192	☆
C7.02	Второй байт IP адреса карты	0-255	168	☆
C7.03	Третий байт IP адреса карты	0-255	2	☆
C7.04	Четвертый байт IP адреса карты	0-255	37	☆
C7.05	Первый байт IP адреса шлюза	0-255	192	☆
C7.06	Второй байт IP адреса шлюза	0-255	168	☆
C7.07	Третий байт IP адреса шлюза	0-255	2	☆
C7.08	Четвертый байт IP адреса шлюза	0-255	187	☆
C7.09	Адрес ВАСnet	3-249	Определяет вышестоящее устройство	☆
C7.13	ModbusTCP версия ПО	0-65535	7700	●
C7.14	ВАСnet версия ПО	0-65535	7600	●
<b>С9 Другие группы параметров</b>				
C9.00	Пожарная функция	0: Пожарная функция отключена 1: Пожарная функция 1 активирована, режим теста линии 2: Пожарная функция 2 активирована В режиме активации пожарной функции 2 ПЧ работает в режиме игнорирования не фатальных ошибок, вплоть до повреждения ПЧ	0	☆
C9.01	Частотапожарной функции	0.00 Гц--F0.10 (максимальная частота)	50.00 Гц	☆
C9.02	Направление вращения в режимепожарной функции	0: Направление вперед 1: Реверс	0	☆
C9.03	Индикатор работы в пожарном режиме	0~1 После работы пожарной функции в течение 5 мин значение переключается на 1. Гарантийные обязательства при этом снимаются	0	☆
C9.04	Выбор режима энергосбережения	0: Отключено 1: Автоматический режим энергосбережения При уменьшении нагрузки двигателя автоматически снижается напряжение. Если выходной ток $\geq$ номинальный ток двигателя, то режима энергосбережения нет. При условии выходной ток $\leq$ ток холостого хода , выходное напряжение падает согласно параметру C9.05 При условии номинальный ток двигателя > выходной ток> ток холостого хода происходит регулирование выходного напряжения	1	☆
C9.05	Коэффициент компенсации режима энергосбережения	50.0~100.0%	80.0%	☆
C9.07	Частота очистки насоса вперед	F0.14~F0.10	50.00	☆
C9.08	Частота очистки насоса реверс	F0.14~F0.10	30.00	☆

Код	Наименование	Описание	Зав. знач.	Изм.
C9.09	Выбор рампы разгона и торможения в режиме очистки	Варианты 0-3; 0: Рампы разгона и торможения: F0.17; F 0.18 1: Рампы разгона и торможения: F8.03; F8.04 2: Рампы разгона и торможения: F0.05; F 0.06 3: Рампы разгона и торможения: F0.07; F 0.08	0	☆
C9.10	Время очистки насоса, вперед	1.0-1000.0 с (включая разгон)	20.0 с	☆
C9.11	Время очистки насоса, реверс	1.0-1000.0 с (включая торможение)	20.0 с	☆
C9.12	Интервал между вперед и реверсом в режиме очистки насоса	1.0-1000.0 с	1.0 с	☆
C9.13	Число циклов очистки насоса	1-100	1	☆
C9.14	Частота упреждения ПИД при разгоне	0.00 Гц~F0.10 (максимальная частота)	0.00 Гц	☆
C9.15	Частота упреждения ПИД при торможении	0.00 Гц~F0.10 (максимальная частота)	25.00	☆
C9.16	Рампа разгона при упреждении ПИД	0.0~6000.0 с	5.0 с	☆
C9.17	Рампа торможения при упреждении ПИД	0.0~6000.0 с	5.0 с	☆
C9.18	Активация функции байпаса	1: Открыта 0: Закрыта	0	☆
C9.19	Единица расхода	0.00-600.00 м <sup>3</sup> /час Расход при работе на максимальной частоте.	1.00	☆
C9.20	Время работы защита от конденсации	0-100 с При назначении на вход функции 49 и при логической 1 на этом входе – ПЧ работает в течение времени C9.20 в режиме постоянного тока (F6.13).	0 с	☆
C9.21	Выбор единицы давления	0: МПа 1: kPa 2: Pa 3: A 4: V 5: % 6: m/s 7: m/min 8: m/h 9: m <sup>3</sup> /s 10: m <sup>3</sup> /min 11: m <sup>3</sup> /h 12: kg/s 13: kg/min 14: kg/h	0	☆
C9.22	Количество десятичных знаков давления	0~4	2	☆
C9.23	Функция регулирования уровня	0: Не задано 1: дискретный вход 2: Аналоговый вход FIV 3: Аналоговый вход FIC 4: Задание по коммуникационной шине Когда уровень воды ниже нижнего предельного уровня воды, но выше уровня сухого хода, система всегда работает с резервным давлением. Когда уровень воды ниже уровня сухого хода, система остановит все операции.	0	☆
C9.24	Верхний аварийный уровень воды в резервуаре	0.0~100.0%	60.0%	☆

Код	Наименование	Описание	Зав. знач.	Изм.
C9.25	Нижний аварийный уровень воды в резервуаре	0.0~100.0%	40.0%	☆
C9.26	Уровень сухого хода	0.0~100.0%	20.0%	☆
C9.27	Резервное давление	0.00bar~FA.04	2.00	☆
C9.29	Разрешение режима теста линии	0: Запрещено 1: Разрешено	0	
<b>СС Коррекция FIV, FIC</b>				
СС.00	FIV измеренное напряжение 1	0.500~4.000 В	Зав.калибр.	☆
СС.01	FIV напряжение 1, индикация	0.500~4.000 В	Зав.калибр.	☆
СС.02_	FIV измеренное напряжение 2, индикация	6.000~9.999 В	Зав.калибр.	☆
СС.03_	FIV напряжение 2, индикация	6.000~9.999 В	Зав.калибр.	☆
СС.04_	FIC измеренное напряжение 1	0.500~4.000 В	Зав.калибр.	☆
СС.05_	FIC напряжение 1, индикация	0.500~4.000 В	Зав.калибр.	☆
СС.06_	FIC измеренное напряжение 2	6.000~9.999 В	Зав.калибр.	☆
СС.07_	FIC напряжение 2, индикация	6.000~9.999 В	Зав.калибр.	☆
СС.12	FOB уставка напряжения 1	0.500~4.000 В	Зав.калибр.	☆
СС.13	FOB измеренное напряжение 1	0.500~4.000 В	Зав.калибр.	☆
СС.14	FOB уставка напряжения 2	6.000~9.999 В	Зав.калибр.	☆
СС.15	FOB измеренное напряжение 2	6.000~9.999 В	Зав.калибр.	☆
СС.16	FOS уставка напряжения 1	0.500~4.000 В	Зав.калибр.	☆
СС.17	FOS измеренное напряжение 1	0.500~4.000 В	Зав.калибр.	☆
СС.18	FOS уставка напряжения 2	6.000~9.999 В	Зав.калибр.	☆
СС.19	FOS измеренное напряжение 2	6.000~9.999 В	Зав.калибр.	☆

## D0 Основные параметры мониторинга

Код	Обозначение	Мин.знач.
D0.00_	Рабочая частота (Гц)	0.01 Гц
D0.01_	Заданная частота (Гц)	0.01 Гц
D0.02_	Звено постоянного тока, напряжение (В)	0.1 В
D0.03_	Выходное напряжение (В)	1 В
D0.04_	Выходной ток (А)	0.01 А
D0.05_	Выходная мощность (кВт)	0.1 кВт
D0.06_	Момент на валу (%)	0.1%
D0.07_	Состояние дискретных входов	1
D0.08_	Состояние дискретных выходов	1
D0.09_	FIV напряжение (В)	
D0.10_	FIC напряжение (В)	0.01 В
D0.11_	Резерв	



Код	Обозначение	Мин.знач.
D0.12_	Резерв	
D0.13	Резерв	
D0.14	Индикация скорости механизма	1
D0.15	PID уставка	1
D0.16	PID обратная связь	1
D0.17	PLC этап	1
D0.18	Резерв	
D0.19	Скорость вращения вала двигателя	об/мин
D0.20	Остаток моточасов	0.1 мин
D0.21	Напряжение до коррекции FIV	0.001 В
D0.22	Напряжение до коррекции FIC	0.001 В
D0.23	Резерв	
D0.24	Резерв	
D0.25	Текущее время под напряжением	1 мин
D0.26	Текущие моточасы	0.1 мин
D0.27	Резерв	
D0.28	Уставка по коммуникационной шине	0.01%
D0.29	Резерв	
D0.30	Индикация основного источника задания частоты X	0.01 Гц
D0.31	Индикация дополн. источника задания частоты Y	0.01 Гц
D0.32	Отображение уровня воды	0.1%
D0.33	Резерв	
D0.34	Резерв	
D0.35	Резерв	
D0.36	Резерв	
D0.37	Резерв	
D0.38	Резерв	
D0.39	Резерв	
D0.40_	Резерв	
D0.41_	Резерв	
D0.42_	Резерв	
D0.43	Резерв	
D0.44_	Резерв	
D0.59	Резерв	
D0.60	Резерв	
D0.61	Резерв	
D0.65	Текущий расход = вых. частота*C9.19/ макс. частота	

# Глава 11 Неисправности, причины и способы устранения

## 11.1 Ошибки ПЧ и методы их устранения

Инвертор STV630 имеет ряд функций предупреждения и защиты. При возникновении неисправности сработает функция защиты, инвертор блокирует выходные транзисторы, сработает контакт реле неисправности инвертора и на панели дисплея инвертора отобразится код неисправности.

Перед обращением в сервисную службу Вы можете выполнить самопроверку в соответствии с подсказками в этом разделе, проанализировать причину неисправности и найти решение.

Неисправность	Индикация	Причины	Способы устранения
Защита инверторного модуля	OC	<ol style="list-style-type: none"> <li>1. Короткое замыкание на выходе ПЧ.</li> <li>2. Моторный кабель ПЧ-двигатель слишком длинный.</li> <li>3. Перегрев модуля.</li> <li>4. Нарушение контакта во внутренних соединениях ПЧ.</li> <li>5. Плата управления неисправна.</li> <li>6. Силовая плата неисправна.</li> <li>7. Модуль ПЧ неисправен.</li> </ol>	<ol style="list-style-type: none"> <li>1. Устранить КЗ.</li> <li>2. Установите на выходе реактор или выходной фильтр.</li> <li>3. Проверьте работу вентиляции ПЧ.</li> <li>4. Проверьте контакт в кабелях.</li> <li>5. Обратитесь в техподдержку.</li> <li>6. Обратитесь в техподдержку.</li> <li>7. Обратитесь в техподдержку.</li> </ol>
Перегрузка по току при разгоне	OC1	<ol style="list-style-type: none"> <li>1. Утечка на землю либо кз на выходе ПЧ</li> <li>2. Векторное управление без автонастройки</li> <li>3. Время разгона слишком мало.</li> <li>4. Значение форсировки момента или U/F-кривая некорректная.</li> <li>5. Низкое напряжение</li> <li>6. Запуск вращающегося неразмагниченного двигателя</li> <li>7. Внезапный наброс нагрузки во время разгона</li> <li>8. Мощность ПЧ недостаточна</li> </ol>	<ol style="list-style-type: none"> <li>1. Устранить КЗ либо утечку.</li> <li>2. Ввести данные двигателя с шильдика и провести автонастройку</li> <li>3. Увеличьте время разгона</li> <li>4. Перенастройте значение форсировки момента либо U/F кривую</li> <li>5. Обеспечьте напряжение в рабочем диапазоне</li> <li>6. Активируйте функцию подхват-на-ленту либо запускайте размагниченный двигатель</li> <li>7. Устраните наброс нагрузки</li> <li>8. Выберите ПЧ большей мощности</li> </ol>
Перегрузка по току при торможении	OC2	<ol style="list-style-type: none"> <li>1. Утечка на землю либо кз на выходе ПЧ</li> <li>2. Векторное управление без автонастройки</li> <li>3. Время торможения мало</li> <li>4. Низкое напряжение</li> <li>5. Внезапный наброс нагрузки во время торможения</li> </ol>	<ol style="list-style-type: none"> <li>1. Устранить КЗ либо утечку.</li> <li>2. Ввести данные двигателя с шильдика и провести автонастройку</li> <li>3. Увеличьте время торможения</li> <li>4. Обеспечьте напряжение в рабочем диапазоне</li> <li>5. Устраните наброс нагрузки</li> </ol>
Перегрузка по току при постоянной скорости	OC3	<ol style="list-style-type: none"> <li>1. Утечка на землю либо кз на выходе ПЧ</li> <li>2. Векторное управление без автонастройки</li> <li>3. Низкое напряжение</li> <li>4. Внезапный наброс нагрузки во время торможения</li> <li>5. Мощность ПЧ недостаточна</li> </ol>	<ol style="list-style-type: none"> <li>1. Устранить КЗ либо утечку</li> <li>2. Ввести данные двигателя с шильдика и провести автонастройку</li> <li>3. Обеспечьте напряжение в рабочем диапазоне</li> <li>4. Устраните наброс нагрузки</li> <li>5. Выберите ПЧ большей мощности</li> </ol>
Перенапряжение при разгоне	OU1	<ol style="list-style-type: none"> <li>1. Входное напряжение выше максимального значения</li> <li>2. Наличие внешней силы, разгоняющей механизм.</li> <li>3. Время разгона слишком мало.</li> </ol>	<ol style="list-style-type: none"> <li>1. Обеспечьте напряжение в рабочем диапазоне</li> <li>2. Устраните внешнюю силу</li> <li>3. Увеличьте время разгона</li> </ol>

Неисправность	Индикация	Причины	Способы устранения
Перенапряжение при торможении	OU2	1. Входное напряжение выше максимального значения 2. Наличие внешней силы 3. Время торможения мало	1. Обеспечьте напряжение в рабочем диапазоне 2. Устраните внешнюю 3. Увеличьте время разгона
Перенапряжение при постоянной скорости	OU3	1. Входное напряжение выше максимального значения 2. Наличие внешней силы	1. Обеспечьте напряжение в рабочем диапазоне 2. Устраните внешнюю силу
Авария напряжения питания контрольной части	POF	1. Входное напряжение вне рабочего диапазона	1. Обеспечьте напряжение в рабочем диапазоне
Недонапряжение	LU	1. Мгновенная просадка напряжения 2. Входное напряжение вне рабочего диапазона 3. Напряжение звена постоянного тока вне рабочего диапазона 4. Неисправность выпрямителя или балластного резистора 5. Плата драйвера неисправна 6. Плата управления неисправна	1. Сбросьте ошибку 2. Обеспечьте напряжение в рабочем диапазоне 3. Обратитесь в техподдержку. 4. Обратитесь в техподдержку. 5. Обратитесь в техподдержку. 6. Обратитесь в техподдержку.
Перегрузка инвертора	OL2	1. Нагрузка велика либо мотор заблокирован 2. Мощность ПЧ мала	1. Уменьшите нагрузку и разблокируйте механизм 2. Выберите ПЧ большей мощности
Перегрузка двигателя	OL1	1. Проверьте корректность настройки параметра F9.01 2. Нагрузка велика либо мотор заблокирован 3. Мощность ПЧ мала	1. Установите корректное значение F9.01 2. Уменьшите нагрузку и разблокируйте механизм 3. Выберите ПЧ большей мощности
Обрыв входной фазы (Резерв)	LI	1. Обрыв входной фазы входного напряжения 2. Плата драйвера неисправна 3. Плата защиты от перенапряжений неисправна 4. Плата управления неисправна	1. Устраните обрыв фазы 2. Обратитесь в техподдержку. 3. Обратитесь в техподдержку. 4. Обратитесь в техподдержку.
Обрыв выходной фазы	LO	1. Неисправность моторного кабеля 2. Разбаланс по выходу ПЧ 3. Плата драйвера неисправна 4. Отказ модуля	1. Замените моторный кабель 2. Проверьте соединение и сопротивление обмоток двигателя 3. Обратитесь в техподдержку. 4. Обратитесь в техподдержку.
Перегрев модуля	Oh	1. Высокая внешняя температура 2. Воздуховод системы вентиляции заблокирован 3. Неисправность вентилятора 4. Термистор модуля неисправен 5. Модуль инвертера поврежден	1. Уменьшите внешнюю температуру 2. Проведите чистку воздуховода 3. Замените вентилятор 4. Замените термистор 5. Замените модуль инвертора
Внешняя ошибка	EF	Наличие логической 1 на входе с назначенной функцией «внешняя ошибка»	Сбросьте внешнюю ошибку
Ошибка коммуникации	CE	1. Вышестоящий ПЛК или компьютер работают некорректно. 2. Линия связи неисправна 3. Настройки параметров группы Fd некорректны	1. Проверьте корректность работы вышестоящего ПЛК или компьютер 2. Проверьте линию связи 3. Установите корректные коммуникационные параметры

Неисправность	Индикация	Причины	Способы устранения
Ошибка контактора	wхuа	1. Плата драйвера или силовая плата неисправны 2. Неисправность контактора	1. Замените плату драйвера или силовую плату 2. Замените контактор
Ошибка датчиков тока	IE	1. Неисправность датчика тока 2. Плата драйвера неисправна	1. Замените датчик тока 2. Замените плату драйвера
Ошибка автонастройки	TE	1. Введены некорректные данные двигателя с шильдика 2. Превышение таймаута автонастройки	1. Ввести корректные данные двигателя с шильдика 2. Проверить моторный кабель ПЧ-двигатель. При наличии контактора на выходе – проверить замыкание.
Резерв	Резерв	Резерв	Резерв
EEPROM ошибка	EEP	Чип EEPROM поврежден	Замените плату управления
Ошибка инвертора	OUOC	1. Наличие перенапряжения 2. Перегрузка по току	1. Способ устранения как для перенапряжения 2. Способ устранения как для перегрузки по току
КЗ на землю	GND	КЗ на землю в моторном кабеле либо в двигателе.	Замена моторного кабеля и/или двигателя.
Предупреждение по низкому давлению	LP	1. Закрыта задвижка на трубопроводе всасывания либо трубопроводовод блокирован. 2. Отсутствие воды в трубопроводе.	1. Проверить задвижки, убрать блокировку. 2. Восстановить водоснабжение.
Моточасы достигнуты	END1	Заданное значение моточасов достигнуто	Использовать функцию инициализации параметров для сброса значения моточасов.
Предупреждение по высокому давлению	HP	Датчик давления поврежден	Заменить датчик давления
Сухой ход	LL	Недостаток воды в трубопроводе всасывания	Восстановить водоснабжение.
Время под напряжением достигнуто	END2	Заданное время под напряжением достигнуто	Использовать функцию инициализации параметров для сброса значения времени под напряжением.
Сброс нагрузки	LOAD	Рабочий ток ПЧ меньше значения параметра F9.64	Проверьте корректность значений параметров F9.64 и F9.65.
PID обрыв обратной связи	PIDE	Значение обратной связи PID регулятора меньше значения параметра FA.26	Проверьте наличие сигнала обратной связи или установите корректное значение параметра FA.26
Таймаут быстрого токоогр.	CBC	1. Слишком большая нагрузка на привод, блокировка двигателя 2. ПЧ выбран менее необходимой мощности	1. Проверьте состояние механизма, устраните блокировку. 2. Выберите ПЧ с мощностью, требуемой для данного механизма
Чрезмерные отклонения скорости	ESP	1. Непроведенная автонастройка 2. Настройки параметров F9.69 и F9.60 для детектирования отклонений скорости некорректны.	1. Провести автонастройку 2. Задать корректные значения параметров F9.69 и F9.60.
Перегрев PTC	PTC	Перегрев датчика PTC	Устранить причину перегрева - перегрузку, высокую температуру окр. воздуха
Низкая температура	FroS	Температура ПЧ менее -20 °C	Увеличить температуру в месте установки ПЧ

## 11.2 Общие неисправности и методы их устранения

Во время использования инвертора могут возникнуть следующие неисправности. Пожалуйста, обратитесь к следующим методам для простого анализа неисправности:

### Распространенные неисправности и их решения

Симптомы	Возможные причины возникновения	Метод устранения
Нет индикации после подачи питания	<ul style="list-style-type: none"> <li>Напряжение сети отсутствует либо слишком мало.</li> <li>Повреждение блока питания ПЧ.</li> <li>Повреждение выпрямителя.</li> <li>Балластный резистор инвертора поврежден.</li> <li>Выход из строя платы управления ПЧ.</li> <li>Нарушение связи между платой управления и силовой платой ПЧ.</li> </ul>	<ul style="list-style-type: none"> <li>Проверьте значение входного напряжения.</li> <li>Проверьте напряжение на звене постоянного тока.</li> <li>Обратитесь в сервис Систем Электрик.</li> </ul>
После включения питания ПС индикация "GND"	<ul style="list-style-type: none"> <li>КЗ в двигателе или моторном кабеле. ПЧ поврежден.</li> </ul>	<ul style="list-style-type: none"> <li>Используйте мегометр 1000 В для проверки электрической прочности изоляции.</li> <li>Обратитесь в сервис Систем Электрик.</li> </ul>
Частые активации ошибки ОН (IGBT перегрев)	<ul style="list-style-type: none"> <li>Частота коммутации слишком высокая.</li> <li>Неисправность вентилятора ПЧ.</li> <li>Повреждение ПЧ.</li> </ul>	<ul style="list-style-type: none"> <li>Уменьшить частоту коммутации (F0.15).</li> <li>Замените вентилятор.</li> <li>Обратитесь в сервис Систем Электрик.</li> </ul>
После подачи команды СТАРТ механизм не вращается.	<ul style="list-style-type: none"> <li>Неисправность двигателя, моторного кабеля.</li> <li>Введенные параметры двигателя некорректны.</li> <li>Плохой контакт между платой управления и силовой платой.</li> <li>Неисправность силовой платы.</li> </ul>	<ul style="list-style-type: none"> <li>Проверьте соединение между ПЧ и двигателем. Замените двигатель. Проверьте введенные параметры двигателя.</li> </ul>
Неисправность дискретного входа	<ul style="list-style-type: none"> <li>Ошибка ввода параметров.</li> <li>Неисправность внешнего сигнала.</li> <li>Неисправность платы управления.</li> </ul>	<ul style="list-style-type: none"> <li>Проверьте значения параметров группы F4.</li> <li>Проверьте монтаж внешних сигнальных линий.</li> <li>Обратитесь в сервис Систем Электрик.</li> </ul>
Частые аварийные отключения по перегрузке по току и перенапряжению	<ul style="list-style-type: none"> <li>Введенные параметры двигателя некорректны.</li> <li>Время разгона/ торможения слишком мало.</li> <li>Изменения нагрузки.</li> </ul>	<ul style="list-style-type: none"> <li>Введите данные двигателя с шильдика и проведите автонастройку.</li> <li>Увеличьте времена разгона/ торможения.</li> <li>Обратитесь в сервис Систем Электрик.</li> </ul>
При подаче питания на ПЧ или при подаче СТАРТа аварийное отключение с кодом rAY	<ul style="list-style-type: none"> <li>Контактор не закрыт</li> </ul>	<ul style="list-style-type: none"> <li>Проверьте монтаж кабеля управления контактором.</li> <li>В случае неисправности контактора замените его.</li> <li>Проверьте питание катушки управления контактора.</li> <li>Обратитесь в сервис Систем Электрик.</li> </ul>

## Глава 12 Комплектность

В комплект поставки входит преобразователь частоты серии SystemeVar типа STV630 (1 шт.) в заводской упаковке и настоящее руководство по эксплуатации (1 шт.)

## Глава 13 Реализация

Преобразователь частоты серии SystemeVar типа STV630 является непродовольственным товаром длительного пользования. Реализация осуществляется согласно установленным законодательством нормам и правилам для такого рода товаров.

## Глава 14 Гарантия

Гарантийный срок эксплуатации преобразователя частоты серии SystemeVar типа STV630 – 2 года с момента отгрузки со склада Систэм Электрик, с подтверждением соответствующим документом.

Гарантия действительна при условии соблюдения потребителем условий хранения, монтажа и эксплуатации, изложенных в настоящем руководстве по эксплуатации.

## Глава 15 Дополнительная информация

### Описание джамперов

Обозначение переключателя	Описание
J8	V. FOV: соединение для режима выхода по напряжению; I. FOV : соединение для режима выхода по току
J4	V. FOV: соединение для режима выхода по напряжению; I. FOC: соединение для режима выхода по току
J2	V. FIV: соединение для режима выхода по напряжению; I. FIC: соединение для режима выхода по току
J9	Положение S4: стандартный дискретный вход, положение STO: активация STO функции
J12	Подключение RS485-терминатора (резистор 120 Ом). Положение ON: резистор подключен к RS+, RS-; OFF: резистор отключен
J6, J7	Одновременное переключение на BMQ: выбор LED панели, на LCD: выбор LCD панели
J5	Переключение режима NPN/PNP
J13, J14	ON/OFF: Включение/отключение встроенного ЭМС-фильтра.





Подробнее о компании  
[www.systeme.ru](http://www.systeme.ru)

## Контактные данные

Изготовитель:  
**Delixi Electric Ltd**

Адрес: Китай, Delixi High Tech  
Industrial Park, Liu Shi County,  
Yue Qing City, Wenzhou,  
Zhejiang

Уполномоченное изготовителем лицо:  
**АО «Систэм Электрик»**

Адрес: Россия, 127018, г. Москва,  
ул. Двинцев, д. 12, корп.1, здание «А»  
Тел.: +7 (495) 777 99 90  
E-mail: [support@systeme.ru](mailto:support@systeme.ru)

Уполномоченное изготовителем лицо:  
**ООО «Систэм Электрик БЛР»**

Адрес: Беларусь, 220007, г. Минск,  
ул. Московская, д. 22-9  
Тел.: +375 (17) 236 96 23  
E-mail: [support@systeme.ru](mailto:support@systeme.ru)